

T.C.
İSTANBUL AYDIN ÜNİVERSİTESİ
LİSANSÜSTÜ EĞİTİM ENSTİTÜSÜ



**ANNEDEN ALGILALAN NARSİZM İLE İLİŞKİ DOYUMU, İDEAL
BENLİK, GERÇEK BENLİK VE ROMANTİK İLİŞKİ OBSESYON VE
KOMPULSİYONLARI ARASINDAKİ İLİŞKİNİN İNCELENMESİ**

YÜKSEK LİSANS TEZİ

Alime IŞIK ÇETİN

Psikoloji Ana Bilim Dalı
Klinik Psikoloji Programı

OCAK, 2024

T.C.
İSTANBUL AYDIN ÜNİVERSİTESİ
LİSANSÜSTÜ EĞİTİM ENSTİTÜSÜ



**ANNEDEN ALGILALAN NARSİSİZM İLE İLİŞKİ DOYUMU, İDEAL
BENLİK, GERÇEK BENLİK VE ROMANTİK İLİŞKİ OBSESYON VE
KOMPULSİYONLARI ARASINDAKİ İLİŞKİNİN İNCELENMESİ**

YÜKSEK LİSANS TEZİ

Alime IŞIK ÇETİN
(Y2112.480038)

Psikoloji Ana Bilim Dalı
Klinik Psikoloji Programı

Tez Danışmanı: Dr. Öğr. Üyesi Haydeh FARAJİ

OCAK, 2024

ONAY FORMU

ONUR SÖZÜ

Yüksek Lisans tezi olarak sunduđum “Anneden Algılanan Narsisizm ile İlişki Doyumu Arasında Gerçek Benlik, İdeal Benlik ve Romantik İlişki Obsesyon ve Kompulsiyonlarının Aracı Rolü” adlı çalışmanın tezin proje safhasından sonuçlanmasına kadarki bütün süreçlerde bilimsel ahlak ve geleneklere aykırı düşecek bir yardıma başvurulmaksızın yazıldığını ve yararlandığım eserlerin Kaynakça’da gösterilenlerden oluştuđunu, bunlara atıf yapılarak yararlanılmış olduğunu belirtir ve onurumla beyan ederim.
(08/01/2024)

Alime IŞIK ÇETİN

ÖNSÖZ

Öncelikle yüksek lisans eğitimimde tezli programa geçişim konusunda beni cesaretlendiren ve sonrasında tüm tez sürecim boyunca mesleki bilgileriyle, tecrübesiyle, manevi desteği ve anlayışıyla beni zenginleştiren değerli hocam Dr. Öğr. Üyesi Haydeh FARAJI' ye,

Çocukluğumdan beri beni dostluğuyla kucaklayan, hayatımın her aşamasında izleri olan ve akademik desteğini her zaman hissettiğim, hem meslektaşım hem en yakın arkadaşım Kadriye YÖNDEM' e, yüksek lisans eğitim sürecim boyunca misafirperverliğine ve bana olan desteğine minnettar olduğum değerli arkadaşım Lütfiye KALAFAT' a ve bu süreçte sosyal destekleriyle beni cesaretlendiren, motive eden arkadaşlarıma,

Mesleki kariyerim konusunda beni her zaman destekleyen ve cesaretlendiren eşim Fatih ÇETİN' e,

İlkokul yıllarımdan beri eğitim hayatımla ilgili kararlar alabilmeme fırsat veren, başaracağıma dair bana kalpten inanan ve her zaman benimle gurur duyduklarını hissettiren, hayatımın her aşamasında, her anlamda desteklerini esirgemeyen canım babam Ferudun Cemal IŞIK' a ve canım annem Ergül IŞIK' a

Varlıklarından güç bulduğum, kalbimde yerleri sıcacık olan ve her zaman yanımda olduklarını hissettiğim canım kardeşlerim İbrahim IŞIK' a, Umut IŞIK' a ve Kübra ŞEYLAN IŞIK' a sonsuz teşekkürler.

Son olarak bu tezi, vazgeçmemek için her zaman bir sebebin olduğunu ve başarmak için gerekli olan gücün içimizde olduğunu bana tekrar hatırlatan minik mucizemiz Elis IŞIK' a ve bir gülüşüyle bana eşsiz duygular hissettiren, ufacık dokunuşuyla bana dünyaları veren, yaşam motivasyonum canımın parçası biricik oğlum Atlas Tunga ÇETİN' e ithaf ediyorum.

Ocak, 2024

Alime IŞIK ÇETİN

ANNEDEN ALGILANAN NARSİSİZM İLE İLİŞKİ DOYUMU, İDEAL BENLİK, GERÇEK BENLİK VE ROMANTİK İLİŞKİ OBSESYON VE KOMPULSİYONLARI ARASINDAKİ İLİŞKİNİN İNCELENMESİ

ÖZET

Bu çalışmanın temel amacı anneden algılanan narsisistik özelliklerin ilişki doyumuna etkisinde gerçek benlik, ideal benlik ve romantik ilişki obsesyon ve kompulsiyonların aracı rolünün incelenmesidir. Araştırmanın örneklemini basit seçkisiz yöntem ile belirlenmiş olup, araştırma Türkiye’de yaşayan 18-45 yaş arası 278 (%65.9) kadın ve 144 (%34.1) erkek olmak üzere toplam 422 gönüllü katılımcıyla gerçekleştirilmiştir. Katılımcılara Kişisel Bilgiler Formu, Anneden Algılanan Narsisizm Ölçeği (AANÖ), İlişki Doyumu Ölçeği (İDÖ), İdeal-Gerçek Benlik Kavramı Ölçeği (İGBKÖ), Romantik İlişki Obsesyon ve Kompulsiyonları Ölçeği (RİOKÖ) uygulanmıştır. Araştırmadan elde edilen veriler, SPSS 27 ve Lisrel 8.51 programları kullanılarak analiz edilmiştir. Ölçekler arasındaki ilişki düzeyi ve yönü, Pearson Korelasyon analizi kullanılarak incelenmiştir. Ayrıca, ölçeklerin demografik değişkenlere göre farklılıklarını anlamak amacıyla Bağımsız Gruplar t-testi ve ANOVA testleri uygulanmıştır. Yordayıcılık analizi için Çoklu Doğrusal Regresyon yöntemi tercih edilmiştir. Yapısal eşitlik modeli kurulması amacıyla Lisrel programı kullanılmıştır. Araştırma sonuçlarına göre anneden algılanan narsisizm arttıkça ilişki doyumu azalmaktadır. Gerçek benlik ise anneden algılanan narsisizm ile ilişki doyumu arasındaki ilişkiye kısmı aracılık etmektedir. Anneden algılanan narsisistik özellikler arttıkça idealize edilen benlik ve ilişkiye yönelik obsesyon ve kompulsiyonlar da artmaktadır. Demografik bilgiler açısından bakıldığında ise kadınların annelerinden algıladıkları narsisistik özellikler erkeklerinkinden daha fazladır. Ayrıca yaş, algılanan gelir durumu, medeni durum ve eğitim durumuyla ilişki doyumu, romantik ilişki odaklı obsesyon-kompulsiyon ve gerçek-ideal benlik arasında anlamlı ilişki ortaya koyulmuştur. Bu çalışmada elde edilen bulgular literatürdeki farklı çalışmalarla tartışılmıştır. Sonuç olarak annelerinin narsisistik özelliklerine

maruz kalan bireyler romantik ilişkilerinde zorlanabilmekte, ayrıca kendisinin maruz kaldığı yüksek beklentiler sebebiyle idealize edilmiş benliği arttıkça ilişkisine yönelik obsesif-kompulsif semptomları artarak ilişki doyumunu azaltabilmektedir.

Anahtar Kelimeler: Narsisizm, Anneden Algılanan Narsisizm, İdeal-Gerçek Benlik, Romantik İlişki Obsesyon ve Kompulsiyonları, İlişki Doyumu

EXAMINATION OF THE RELATIONSHIP BETWEEN NARCISSISM PERCEIVED FROM THE MOTHER AND RELATIONSHIP SATISFACTION, IDEAL SELF, REAL SELF AND ROMANTIC RELATIONSHIP FOCUSED OBSESSIONS AND COMPULSIONS

ABSTRACT

The main aim of this study is to examine the mediating role of real self, ideal self, and romantic relationship obsessions and compulsions in the impact of narcissistic characteristics perceived from the mother on relationship satisfaction. The sample of the research was determined through a simple random method, and the research was conducted with a total of 422 volunteer participants, 278 (65.9%) women and 144 (34.1%) men, aged 18-45, living in Turkey. Personal Information Form, Perceived Maternal Narcissism Scale (PMNS), Relationship Satisfaction Scale (RSS), Ideal-Real Self-Concept Scale (IRSCS), Romantic Relationship Obsessions and Compulsions Scale (RROCS) were administered to the participants. The data obtained from the research were analyzed using SPSS 27 and Lisrel 8.51 programs. The level and direction of the relationship between the scales were examined using Pearson Correlation analysis. Additionally, Independent Samples t-test and ANOVA tests were employed to understand differences in scales based on demographic variables. Multiple Linear Regression method was preferred for predictive analysis. Lisrel program was used to establish a structural equation model. According to the research findings, as perceived narcissism from the mother increases, relationship satisfaction decreases. The real self partially mediates the relationship between narcissism perceived from the mother and relationship satisfaction. As the narcissistic characteristics perceived from the mother increase, obsessions and compulsions regarding the idealized self and the relationship also increase. In terms of demographic information, the narcissistic characteristics that women perceive from their mothers are higher than those of men. Additionally, significant relationships were found between age, perceived income status, marital status,

and educational background with relationship satisfaction, romantic relationship-focused obsessions-compulsions, and real-ideal self. The findings of this study have been discussed in comparison with various studies in the literature. As a result, individuals who are exposed to their mothers' narcissistic characteristics may have difficulty in their romantic relationships. Moreover, as their idealized self increases due to high expectations placed on themselves, obsessive-compulsive symptoms related to their relationships may intensify, ultimately reducing relationship satisfaction.

Keywords: Narcissism, Maternal Narcissism, Ideal-Real Self, Romantic Relationship Obsessions and Compulsions, Relationship Satisfaction.

İÇİNDEKİLER

Sayfa

ONUR SÖZÜ	i
ÖNSÖZ.....	iii
ÖZET.....	v
ABSTRACT	vii
İÇİNDEKİLER	ix
KISALTMALAR LİSTESİ.....	xiii
ÇİZELGELER LİSTESİ.....	xv
ŞEKİLLER LİSTESİ.....	xvii
I. GİRİŞ	1
A. Araştırmanın Amacı ve Önemi.....	3
B. Araştırmanın Problem Cümlesi	4
C. Araştırmanın Hipotezleri	4
D. Araştırmanın Varsayımları	5
E. Araştırmanın Sınırlılıkları.....	6
F. Kavramların Tanımları	6
II. KONUYLA İLGİLİ LİTERATÜR VE KAVRAMLAR.....	9
A. Narsisizm Kavramı	9
1. Narsisizmin Tarihçesi	9
a. Narsisizmi açıklayan kuramcılar	10
2. Narsisizmin Tanımı.....	16
3. Narsisizmin Etiyolojisi.....	18

4. Narsisizmin Türleri	19
5. Ebeveyn Narsisizmi	22
6. Ebeveyn Narsisizmi ile Sık Karşılaşılan Kişilik Örüntüleri	24
a. Narsisistik kişilik örgütlenmesi	25
b. Borderline kişilik örgütlenmesi	26
c. Obsesif kompulsif kişilik örgütlenmesi	27
7. Anneden Algılanan Narsisistik Özelliklerin Ruh Sağlığı ile İlişkisi	28
B. Benlik Kavramı.....	29
1. Benlik Tanımı	29
2. Gerçek ve İdeal Benlik Kavramı.....	33
3. Benlik Kavramı ve Anneden Algılanan Narsisizm Arasındaki İlişki	35
4. Benlik Kavramı ve İlişki Doyumu Arasındaki İlişki	37
C. Obsesif Kompulsif Bozukluk Kavramı.....	38
1. Obsesif Kompulsif Bozukluk Kavramı.....	38
2. Obsesif Kompulsif Bozuklukların Sınıflandırılması ve Özellikleri.....	40
3. Romantik İlişki ve Partner Odaklı Obsesyon-Kompulsiyonlarının Özellikleri.....	43
D. İlişki Doyumu Kavramı	46
1. İlişki Doyumu Tanımı	46
2. İlişki Doyumu Türleri	48
3. Romantik İlişki Obsesyon-Kompulsiyonları ve İlişki Doyumu Arasındaki İlişki.....	49
III. YÖNTEM.....	51
A. Örneklem	51
B. Veri Toplama Araçları	51
1. Kişisel Bilgi Formu.....	51
2. İdeal-Gerçek Benlik Kavramı Ölçeği (İGBKÖ)	51

3. İlişki Doyumu Ölçeği (İDÖ).....	52
4. Romantik İlişki Obsesyonları ve Kompulsiyonları Ölçeği (RİOKÖ).....	52
5. Anneden Algılanan Narsisistik Özellikler Ölçeği (AANÖÖ)	53
6. Verilerin Analizi	53
IV. BULGULAR.....	55
1. Karşılaştırma Analizi	57
2. Korelasyon Analizi	65
3. Regresyon Analizi.....	70
4. Yapısal Eşitlik Modeli Bulguları	72
a. Ölçüm Modeli Sonuçları	72
b. Uyum İyiliği İndeksleri Sonuçları	74
5. Yapısal Eşitlik Modeli Sonuçları	74
V. TARTIŞMA	77
VI. SONUÇ VE ÖNERİLER.....	87
VII.KAYNAKÇA	89
EKLER.....	105
ÖZGEÇMİŞ.....	119

KISALTMALAR LİSTESİ

AAN	: Anneden Algılanan Narsisizm
AANÖ	: Anneden Algılanan Narsisizm Ölçeđi
APA	: Amerikan Psikiyatri Birliđi
DFA	: Doğrulayıcı Faktör Analizi
GEBN	: Gerçek Benlik
İDOY	: İlişki Doyumu
İDÖ	: İlişki Doyumu Ölçeđi
İGBKÖ	: İdeal-Gerçek Benlik Kavramı Ölçeđi
OKB	: Obsesif Kompulsif Bozukluk
RİOKÖ	: Romantik İlişki Obsesyon ve Kompulsiyonları Ölçeđi
YEM	: Yapısal Eşitlik Modeli

ÇİZELGELER LİSTESİ

Sayfa

- Çizelge 1. İlişki Doyumu Ölçeği, Romantik İlişki Odaklı Obsesyon ve Kompulsiyonlar Ölçeği, Anneden Algılanan Narsisizm Ölçeği, İdeal Benlik ve Gerçek Benlik Kavramı Ölçeği Basıklık ve Çarpıklık Katsayılarının ve Cronbach Alpha Katsayılarının İncelenmesi 54
- Çizelge 2. Katılımcıların Demografik Özellikleri 55
- Çizelge 3. İlişki Doyumu Ölçeği, Romantik İlişki Odaklı Obsesyon ve Kompulsiyonlar Ölçeği, Anneden Algılanan Narsisizm Ölçeği, İdeal Benlik ve Gerçek Benlik Ölçeğinin Tanımlayıcı Değerleri 56
- Çizelge 4. Cinsiyete Göre İlişki Doyumu, Romantik İlişki Odaklı Obsesyon ve Kompulsiyonlar, Anneden Algılanan Narsisizm, İdeal Benlik ve Gerçek Benlik Puanlarının Karşılaştırılması 57
- Çizelge 5. Medeni Duruma Göre İlişki Doyumu, Romantik İlişki Odaklı Obsesyon ve Kompulsiyonlar, Anneden Algılanan Narsisizm, İdeal Benlik ve Gerçek Benlik Puanlarının Karşılaştırılması 58
- Çizelge 6. Eğitim Durumuna Göre İlişki Doyumu, Romantik İlişki Odaklı Obsesyon ve Kompulsiyonlar, Anneden Algılanan Narsisizm, İdeal Benlik ve Gerçek Benlik Puanlarının Karşılaştırılması 60
- Çizelge 7. Algılanan Gelir Durumuna Göre İlişki Doyumu, Romantik İlişki Odaklı Obsesyon ve Kompulsiyonlar, Anneden Algılanan Narsisizm, İdeal Benlik ve Gerçek Benlik Puanlarının Karşılaştırılması 62
- Çizelge 8. Yaş, İlişki Doyumu, Romantik İlişki Odaklı Obsesyon ve Kompulsiyonlar, Anneden Algılanan Narsisizm, İdeal Benlik ve Gerçek Benlik Kavramı Puanlarının Arasındaki İlişki 66

Çizelge 9. Romantik İlişki Odaklı Obsesyon ve Kompulsiyonların İlişki Doyumunu Yordamasına İlişkin Bulgular	71
Çizelge 10. İdeal ve Gerçek Benliğin Romantik İlişki Odaklı Obsesyon ve Kompulsiyonları Yordamasına İlişkin Bulgular	71
Çizelge 11. Örtük Değişkenlere Ait Kovaryans Matrisi Bulguları	73
Çizelge 12. Ölçme Modeli ve Yapısal Modele İlişkin Uyum İyiliği Değerleri	74
Çizelge 13. Yapısal Modele İlişkin Yol Katsayıları.....	75

ŞEKİLLER LİSTESİ

Sayfa

Şekil 1. AAN, GEBN, IDOY'a İlişkin DFA Bulgularının Sonuçları (Standardize Çözümleme Değerleri).....	72
Şekil 2. AAN, GEBN, IDOY'a İlişkin DFA Sonuçları (T-Değerleri).....	72
Şekil 3. Yapısal Modele Ait Standardize Faktör Yük Değerleri.....	75

I. GİRİŞ

Narsisizm oldukça şişkin bir kendilik kavramının yanı sıra diğerleriyle olan ilişkilerde alışılmadık düzeyde kendinden bahsetme, başkaları tarafından hayranlık duyulmasına, sevilmeye ve takdir görmeye yoğun ihtiyaç hissetme şeklinde ortaya çıkan bir örüntüdür (Kernberg, 1975/2020:32). Sağlıklı bir kendilik değeri oluşturabilmek için belli oranda narsisistik özelliklerin gerekli olmasının yanında bireyin eş duyumdan uzaklaşarak sadece kendiliğiyle ilgilenip dış dünyayı fanteziye dayanarak algıladığı noktada patolojik narsisizm ortaya çıkmaktadır (Masterson ve Lieberman, 2012:110). Bu çalışmada ele alınan narsisizm temel olarak patolojik narsisizmdir. Narsisistik özellikler gösteren bireylerin duygulanımların empatiden uzak; diğerleriyle olan etkileşimlerinin ise sığ ve genellikle sömürücü olduğu görülmektedir. Bu kişiler büyülenmeci fantezileri dışında hayattan çok zevk almamakta ve kendilik saygılarını besleyen kaynak bulamadıkları zamanlarda huzursuz ve sıkıntılı hissetmektedirler (Kernberg, 2020:32). Narsisistik bireyler bozulmuş özdeğer, özsaygı, öz sevgi ve benlik algılarını telafi etmeye çalışırken genellikle büyülenmeci tavırlar takınarak; savunmasız, umutsuz, kabul görmeyi isteyen ve kendi benliklerinin yansımalarına aç olan erken dönem yaşantılarının etkilerini gizlemeye çalışmaktadırlar (Akiş ve Öztürk, 2021:4).

Erken çocukluk döneminde ebeveynlerin gösterdiği narsisistik özellikler, çocukların yetişkinlik dönemindeki ilişkilerini etkilemektedir ve narsisistik özellikleri yüksek olan anneler ile büyüyen çocuklar hem sağlıklı ilişkiler kurmakta hem de yürütmekte zorlanı yaşayabilmektedir. (Dentale vd., 2015:4). Narsisistik özellikleri yüksek olan annelerin, çocuğu manipüle etme, çocuğa karşı empati eksikliği, kendi duygusal ihtiyaçlarının çocuğu tarafından karşılanmasını bekleme, çocuğu suçlama ve çocuğa karşı büyülenmeci tavırlar sergileme gibi çok sayıda olumsuz özelliklerle karakterize olduğunu bilinmektedir (Alpay, 2020:3).

Benlik, bir kişinin tüm özelliklerini içeren çok yönlü, dinamik bilişsel bir yapıdır (Boyatzis & Dhar,2021:2). Benlik süreç içinde bireyin kazanmış olduğu

özellikleri ve ortamdan ortama deęişen davranışları, deneyimleri ile ben deęerinin yansımaları olarak ortaya çıkmaktadır (Özer, 2015:47). Narsisizm temelde idealleştirilmiş bir benlik yapılanmasıdır ve narsisistik örgütlenme gösteren kişilerde şişirilmiş, gerçekçi olmayan benlik algısı ortaya çıktığı için ideal ve gerçek benlik kavramları narsisizmle iç içedir (Sabah, 2019:139). Gerçek benlik mutluluęu ve kişisel gelişimi amaçlayan, her anlamda sağlıklılığın ve ötekilere karşı duyulan olumlu duyguların kaynağını oluşturmaktadır. İdeal benlik ise olumsuz çıkarım ve deęerlendirmelerle zarar görmüş ve bu zararı telafi edebilmek adına mükemmel olmayı hedefleyen benliktir (Kapıkıran, 2004:15).

İlişki doyumu, romantik ilişki içinde olan tarafların birbirlerine karşı duydukları olumlu duyguların ve çekimin deęerlendirilmesi olarak tanımlanabilmektedir. İlişki doyumu sağlanabildięi sürece kişi partneri tarafından arzu ve ihtiyaçlarının giderilmesi için mevcut ilişki içinde kalmaya devam etme eğilimi göstermektedir (Çoban, 2021:130). Akkaya ve Yılmaz'a (2021:481) göre ise ilişkiye yönelik korku ve kaygıların artması ilişki doyumunu azaltmaktadır. Bu korku ve kaygılar ilişkide özellikle romantik ilişki obsesyon ve kompulsiyonları olarak da ortaya çıkmaktadır.

Obsesif kompulsif bozukluk; klinik anlamda obsesyon ve kompulsiyonların genellikle birlikte görüldüęü, günlük hayatta işlevsellięi bozan bilişsel, duygusal ve davranışsal bileşenleri olan bir beyin hastalığıdır (Tezcan ve Faraji, 2020:35). Romantik ilişki içerikli obsesif-kompulsif davranışların ilki, romantik ilişkilerle ilgili obsesyonel düşüncelerdir. Kişinin partnerine duyduęu sevgi, partnerinin kendisine duyduęu sevgi ya da ilişki deneyiminin doęruluęu alanlarına yönelik sıklıkla tekrar eden meşguliyet ve şüphe olarak ortaya çıkar. Romantik ilişki obsesyonları olan kişi, partnerini ya da kendisini karşılaştırma, kontrol etme, onay arama ve nötralizasyon gibi kompulsif davranışlarla kaygısını azaltmaya çalışmaktadır. İkincisi ise partnere yönelik obsesif-kompulsif semptomlardır ve partnerin ahlak düzeyi, sosyal beceri düzeyi, duygusal istikrarlılık düzeyi, zekası, görünüşü ya da mesleki yetkinliğine ilişkin yoğun şüphe ve obsesif düşünceler ile bunlara eşlik eden kontrol etme, karşılaştırma ya da güvence arama gibi kompulsiyonlarla karakterizedir (Tırak ve İnözü, 2017:172).

Annelerinin narsisistik özelliklerine maruz kalan çocuklar ihtiyaçlarının, isteklerinin ve duygularının daha az önemsendięi bir ortamda büyüme zorunda

kalmaktadırlar (Leggio, 2018:9). Ancak sağlıklı bir benlik gelişimi için çocuğun ihtiyaçlarının zamanında ve yeterince karşılanması kilit rol oynamaktadır (Akarsu vd., 2017:276). Diğer yandan çocuğun annesiyle kurduğu ilişkisi yetişkinlik yıllarındaki ilişkilerinin temelini oluştururken aynı zamanda ilişkilerinde kendisiyle partnerini nasıl konumlandığını, ilişkiden neler beklediğini ve ilişki doyumunu etkilemektedir (Cori, 2022:94). Romantik ilişki obsesyon ve kompulsiyonlarının ilişki doyumunu etkilediği bilinmektedir (Tırak ve İnözü, 2017:171). “Anneden algılanan narsisistik özelliklerin ilişki doyumuna etkisi araştırılırken aracı değişken olarak gerçek benlik, ideal benlik ve romantik ilişki obsesyon ve kompulsiyonlarının rolü nedir?” sorusuna cevap aramak için bu çalışma yapılmıştır. Çalışma sonuçlarının hem yapılacak olan bilimsel araştırmalara katkı sağlayacağı hem de klinik uygulamalarda daha iyi tanı koyma, tedavi sürecini planlama ve danışmanlık hizmeti sunma gibi konularda katkı sağlayabileceği düşünülmektedir.

A. Araştırmanın Amacı ve Önemi

Bu araştırmanın amacı anneden algılanan narsisistik özellikler, ideal-gerçek benlik, romantik ilişki odaklı obsesyon ve kompulsiyonlar ve ilişki doyumu arasındaki ilişkinin incelenmesidir.

Anneden algılanan narsisizm ile ilişki doyumu arasındaki ilişki, bireylerin yetiştirilme dönemlerinde anneleriyle olan deneyimlerinin yetişkinlik dönemindeki ilişkilerine nasıl yansıdığının anlaşılmasına yardımcı olabilmektedir. Diğer taraftan ideal-gerçek benlik ve romantik ilişki odaklı obsesyon-kompulsiyonların bu ilişkiye nasıl aracılık ettiğinin araştırılması, romantik ilişkilerde ilişki doyumu, ilişki sürekliliği, romantik ilişkilerde bağlanma türleri gibi konuların anlaşılmasına katkı sağlayabilmektedir. Anneden algılanan narsisistik özelliklerin ilişki doyumuna olan etkisinin anlaşılmasının özellikle terapi sürecinde narsisistik ebeveynlere maruz kalmış bireylerle çalışan terapistler için rehberlik edebileceği, ilişkilerinde sağlıklı dinamikleri geliştirmek, işlevsel davranışları ve ilişki memnuniyetlerini arttırmak için daha fazla kaynak sunabileceği düşünülmektedir. Bu açıdan mevcut araştırmanın uygulama alanına katkı sağlayacağı düşünülmektedir.

B. Araştırmanın Problem Cümlesi

Bu çalışmanın problemi “Anneden algılanan narsisistik özelliklerin ilişki doyumuna etkisinde ideal-gerçek benlik ve romantik ilişki odaklı obsesyon ve kompulsiyonların aracı rolü var mıdır?” olarak belirlenmiştir.

C. Araştırmanın Hipotezleri

H1: İlişki doyumu ile romantik ilişki odaklı obsesyon ve kompulsiyonlar arasında anlamlı bir ilişki vardır.

H2: İlişki doyumu ile anneden algılanan narsisizm arasında anlamlı bir ilişki vardır.

H3: İlişki doyumu ile ideal ve gerçek benlik arasında anlamlı bir ilişki vardır.

H4: Romantik ilişki odaklı obsesyon ve kompulsiyonlar ile anneden algılanan narsisizm arasında anlamlı bir ilişki vardır.

H5: Romantik ilişki odaklı obsesyon ve kompulsiyonlar ile ideal ve gerçek benlik arasında anlamlı bir ilişki vardır.

H6: Anneden algılanan narsisizm ile ideal ve gerçek benlik arasında anlamlı bir ilişki vardır.

H7: Romantik ilişki odaklı obsesyon ve kompulsiyonlar ilişki doyumunu yordamaktadır.

H8: İdeal ve gerçek benlik romantik ilişki odaklı obsesyon ve kompulsiyonları yordamaktadır.

H9: Anneden algılanan narsisizm ile ilişki doyumu arasında gerçek benliği aracı rolü vardır.

H10_a: Cinsiyete göre ilişki doyumunda anlamlı bir fark vardır.

H10_b: Cinsiyete göre romantik ilişki odaklı obsesyon ve kompulsiyonlarda anlamlı bir fark vardır.

H10_c: Cinsiyete göre anneden algılanan narsisizmde anlamlı bir fark vardır.

H10_d: Cinsiyete göre ideal ve gerçek benlikte anlamlı bir fark vardır.

H11_a: Medeni duruma göre ilişki doyumunda anlamlı bir fark vardır.

H11_b: Medeni duruma göre romantik ilişki odaklı obsesyon ve kompulsiyonlarda anlamlı bir fark vardır.

H11_c: Medeni duruma göre anneden algılanan narsisizmde anlamlı bir fark vardır.

H11_d: Medeni duruma göre ideal ve gerçek benlikte anlamlı bir fark vardır.

H12_a: Eğitim durumuna göre ilişki doyumunda anlamlı bir fark vardır.

H12_b: Eğitim durumuna göre romantik ilişki odaklı obsesyon ve kompulsiyonlarda anlamlı bir fark vardır.

H12_c: Eğitim durumuna göre anneden algılanan narsisizmde anlamlı bir fark vardır.

H12_d: Eğitim durumuna göre ideal ve gerçek benlikte anlamlı bir fark vardır.

H13_a: Gelir düzeyine göre ilişki doyumunda anlamlı bir fark vardır.

H13_b: Gelir düzeyine göre romantik ilişki odaklı obsesyon ve kompulsiyonlarda anlamlı bir fark vardır.

H13_c: Gelir düzeyine göre anneden algılanan narsisizmde anlamlı bir fark vardır.

H13_d: Gelir düzeyine göre ideal ve gerçek benlikte anlamlı bir fark vardır.

D. Araştırmanın Varsayımları

Araştırma örnekleminin evreni temsil ettiği varsayılmaktadır.

Araştırmada kullanılan veri toplama araçlarının çalışmanın amacına uygun olduğu varsayılmaktadır.

Araştırmanın örneklemini oluşturan gönüllü katılımcıların çalışmada kullanılan veri toplama araçlarındaki sorularına içtenlikle cevap verdikleri varsayılmaktadır.

E. Araştırmanın Sınırlılıkları

Araştırma örneklemini 18-45 yaş arası 422 kişi ile sınırlıdır.

Araştırmada ölçülmek istenilen özellikler ve toplanılan veriler ölçme araçları ile sınırlıdır.

Çalışma verileri toplanırken katılımcıların öznel değerlendirme süreçlerine göre yanıtlar vermiş olmaları ve araştırmaya katılım bilinçlerinin farklılık göstermesinin çalışmanın sınırlılıklarındandır.

F. Kavramların Tanımları

Narsisistik Kişilik: Kendiliğiyle ilgili büyükmeci ve gösterişçi tutumlar sergileme, sınırsız güç, zeka ya da güzellik düşlemleriyle uğraşma, eşsiz ve özel olduğuna inanma, en beğenilen olmayı arzulama, eşduyum yapamama, genellikle başkalarını kıskanma ve başkalarına saygısız davranma gibi davranışlarla karakterize olan kişilik yapılanmasıdır (APA, 2022:344).

İdeal-Gerçek Benlik: Gerçek benlik mutluluğu ve kişisel gelişimi amaçlayan, her anlamda sağlıklılığın ve diğerlerine karşı duyulan olumlu duyguların temelini oluşturmaktadır. İdeal benlik ise olumsuz çıkarım ve değerlendirmelerle zarar görmüş ve bu zararı telafi edebilmek adına mükemmel olmayı hedefleyen benliktir (Kapıkıran, 2004:15). Gerçek benlik ve ideal benlik arasındaki uyumun artması, kişinin gelişimine ve mutluluğuna katkı sağlamaktadır (Özveren, 2020:46)

Romantik İlişki Odaklı Obsesyon ve Kompulsiyonlar: Romantik ilişkide kişinin partnerine olan sevgisini sorgulaması, partnerinin kendisine olan sevgisini sorgulaması ya da mevcuttaki ilişkisinin doğru ilişki olup olmadığına yönelik yaptığı sorgulamalar şeklinde ortaya çıkan obsesyon ve kompulsiyonlardır. Bu obsesyonlarla baş etmek için kişi kendi duygularını ve partnerinin duygularını kontrol etme, ilişkisini ya da partnerini diğerleriyle karşılaştırma ya da partnerine yönelik güvence arama gibi davranışlarla ciddi bir zaman kaybı yaşayabilmektedir (Faraji vd., 2023:897).

İlişki Doyumu: Bireyin romantik ilişkisi hakkında duygusal ve bilişsel değerlendirmeleri ile kişisel iyi oluş hali ilişkiden duyduğu memnuniyeti ve

doymu etkilemektedir. İlişki doymu en genel haliyle, romantik ilişki içerisinde pozitif duyguların tatmin edici düzeyde çokluğu ve negatif duyguların rahatsız hissetmeyecek kadar az olmasıdır (Demir, 2010: 293).

II. KONUYLA İLGİLİ LİTERATÜR VE KAVRAMLAR

A. Narsisizm Kavramı

1. Narsisizmin Tarihçesi

Narsisizm kavramı kökenini Yunan Mitolojisindeki Narcissos mitinden almaktadır. Echo adında güzel bir peri kızı Narcissos'a aşık olur. Ancak sadece kendisine olan hayranlığıyla bilinen Narcissos bu aşka karşılık vermeyince, Echo derin bir üzüntü içinde günden güne erir ve en sonunda sadece kendisinden geriye sesi kalır. Adaletli oluşuyla bilinen Nemesis tanrıçası ise Echo'nun başına gelenden dolayı Narcissos'a çok kızar ve onu lanetler. Lanetin etkisiyle Narcissos gölde suya düşen kendi yansımasına hayran kalır ve kendini izlemekten başka bir şey yapamayarak gölün kıyısında erir gider (Selvi, 2018:3). Başka bir rivayete göre ise Nemesis lanetinden sonra Narcissos, imkansız aşkı olan kendi yansımasına kavuşma arzusuyla sudaki görüntüsüne sarılmaya çalışırken boğularak ölür (Çaycı vd., 2019:62).

Bu mite etkilenerek narsisizmi psikoloji kavramı olarak ilk kez psikanalitik kuramcı Havelock Ellis (1898) kullanmıştır. Narsisizm; özellikle kadınların cinsel dürtülerini, kendilerine yönelttikleri hayranlık duyguları olarak açıklanabilmektedir (Bolat vd., 2016:482). Ona göre kişinin cinsel duyguları, kendine duyduğu derin hayranlık sebebiyle ortadan kalkmaktadır. Hemen arkasından Alman psikiyatrist Nache (1899) Ellis'in eserinin Almanca özetini yayımlarken Narsisizmi; otoerotizm (benliğin cinsel nesne olarak görülmesi) kavramını açıklamak için kullanmıştır (Demirci ve Ekşi, 2017:38).

Sadger ise 1908 yılında kişinin kendisini sevmesinin esas olmasını temel göstererek, cinselliğe giden yolun narsisizmden geçtiğini ifade etmiştir (Çaycı vd., 2019:62-63). Narsisizm kavramı, Isidor Sadger'e ait makalenin 1909 yılında Viyana Psikanaliz Topluluğunda Freud tarafından ele alınmasıyla ruh sağlığı alanında kullanılmaya başlanmıştır (Erdoğan ve Şahin, 2020:268).

Otto Rank (1911) narsisizm ile ilgili ilk monograf olma özelliği taşıyan makalesini yayımlamıştır. Narsisizm kendini seven ve kibirli davranışlar sergileyen bir kişilik tipi olarak ortaya çıkabilmektedir. Narsisizmin benliğin bedensel anlamda sevilmesi olarak ele alınmasının yanında cinsel olmayan ifadelerle de yer verilmiştir (Grenyer, 2013:9).

Ernest Jones (1913'ten aktaran Alpay, 2020:5) "Tanrı Kompleksi" adıyla 1913 yılında yayımladığı makalesinde narsisizmden tanrı ya da tanrı gibi olma fantezisi olarak bahsetmiştir. Narsisizmi; teşhircilik, kendi güç ve özelliklerine hayranlık duyma olarak tanımlamıştır. Narsisizmle ilgili o zamana kadar yapılmış tanımlardan farklı olarak nezaket, erişilmezlik ve uzak durma gibi kavramlara da dikkat çekmiştir. Ona göre narsisistik özellikler gösteren kişiler görünmeyen bir bulutla çevrilidir ve mahremlerini korumak adına diğerleriyle çok fazla ilişkiye girmezler.

a. Narsisizmi açıklayan kuramcılar

i. Freud'a göre narsisizm

"Cinsellik Üzerine Üç Deneme" isimli yazısında narsisizm kavramına ilk kez değinmiş, "Narsisizm Üzerine Bir Giriş" isimli makalesinde kavramı ayrıntılı bir şekilde incelemiştir. (Freud, 1914/2020). Makalesini yayınlamadan önce narsisizmi; eşcinsellerin kendilerine benzeyen bir partner seçerek partner aracılığıyla kendisini cinsel nesne olarak geri alması olarak tanımlamıştır. Bu tanımdan yola çıkıldığında narsisizmin otoerotik evre ile fallik dönem arasındaki bir geçiş evresine denk geldiği söylenebilmektedir. Otoerotik evrenin en belirgin özelliği çocukluk çağı mastürbasyonudur ve bu davranış ile çocuk başka kimseye ihtiyaç duymadan kendi kendine tatmin olabilmektedir (Turan, 2022:2).

Narsisizmi "Narsisizm Üzerine Bir Giriş" makalesinde ise bir durum olarak ele almıştır ve ona göre narsisizm en temel şekliyle benlik sevgisidir. Diğer bir deyişle libidinal enerjinin benliğe yatırımı olarak tanımlamış, birincil ve ikincil olarak iki tür narsisizmden bahsetmiştir. Bebeğin kendisinden ve kendi vücudundan aldığı cinsel hazzı birincil ve normal narsisizm olarak tanımlarken, birincil narsisizmin sağlıklı cinsel gelişimin olağan bir parçası olduğunu da vurgulamıştır. Sağlıklı bir gelişim gösteren bebeğin birincil narsisizmini özellikle

ilk nesne olan annesine yönlendirdiğini ifade eden Freud, bu sayede nesne sevgisinin oluşmaya başladığını da vurgulamıştır (Freud, 1914/2020:26). Fakat hem duygusal olarak hem de fiziksel olarak yatırım yapılabilecek sevgi nesnesine erişemeyen çocukta dış dünyadan geri çekilen libido tekrar benliğe yöneltilmek zorunda kalmakta; bu doğrultuda da birincil narsisizm sürmesi gerekenden daha fazla devam ederek ikincil ve anormal narsisizm ortaya çıkmaktadır (Freud, 1914/2020:27). İkincil narsisizmde kişi, kendilik sevgisini nesneye aktaramadığı için yalnız kendini sevmeye devam ederek başkasını sevmekte ya da ötekilerle ilişki kurmakta zorlanmalar yaşamaktadır (Selvi, 2018:3).

Freud'a (1914/2020:15) göre birey bir kere zevk aldığı doyumdan vazgeçme niyetinde olmadığı için çocukluğun narsisistik mükemmeliyetinden de vazgeçmek istememektedir. Ancak büyüdükçe diğerlerinin ve kendisinin yargılamaları sonucunda bu mükemmeliyeti sürdürememektedir. Bu noktada çocuk erken dönemde kendisinden alınan mükemmeliyeti 'ego ideali' şeklinde yeniden oluşturmaya çalışmaktadır. İdeali olarak yansıttığı aslında idealinin kendisi olduğu çocukluk narsisizmi için bir yedek niteliğindedir.

Narsisistik özellikleri olan kişiler kendi içlerine çekilirken dış dünyayla ilişkileri kopma noktasına getirebilmektedirler (Turan, 2020:2). Freud (1914/2020:33) narsisistik özellikleri olan insanın libido yatırımını kendi bedenine geri çekerken, iyileştiğinde ise yeniden dışarıya yaydığını belirtmiştir. Yani onaylayıcı sevgiyi alan narsisistik kişi narsisizminin bir kısmından vazgeçmek zorunda kalarak vazgeçtiği bu kısmı sevgi dolu ötekine yöneltmektedir (Grenyer, 2013:11). Freud sonraki yıllarda yaptığı çalışmalarda narsisizm kavramını farklı yönleriyle ele almış olsa da konuyla ilgili çok detaylı çalışmaları yoktur (Erdoğan ve Şahin, 2020:269).

ii. Horney'e göre narsisizm

Horney (1939/2022:70) yılında narsisizmi benliğin abartılması, kişinin sadece kendiyile ilgili olması ya da sadece özle ilgili tutumlar sergilemesi şeklinde tanımlayarak düşüncelerini ortaya koymuştur. Çevresel koşullardan dolayı çocuklukta edinilen rahatsızlıklar insanların sonraki yaşamlarında kendilerini abartma ihtiyacı hissetmelerine sebep olmaktadır. Korkular ya da çeşitli içerlemeler sebebiyle çocuğun diğerlerine karşı yabancılaşması narsisistik

eğilimler geliştirmesinin temelini oluşturmaktadır. Narsisistik eğilimlerin artması başkalarıyla olan olumlu duygusal bağların zayıflamasına ve sevme yetisinin kaybedilmesine sebep olabilmektedir. Bu durumun ilerlemesi kendine yönelik duygularla ilgili de rahatsızlığa sebep olmakta ve öz saygının zayıflamasından öteye giderek benliğin tam olarak bastırılmasına neden olabilmektedir (Horney, 1939/2022:72). Çocukluk yıllarında duygusal bağlanmanın zarar görmesi özgüveninin düşmesine ve bunların sonucunda da kişinin benliğini bastırdığı için kendine yabancılaşmasına sebep olmaktadır (Selvi, 2018:3).

Çocuklukta edinilen narsisistik eğilimlerin ortaya çıkmasında ebeveyn tarzlarının da etkili olduğunu; kendini feda eden, adanmış, hırslı, otoriter ve kontrolcü ebeveynlerin çocuklara “sevilmek ve kabul görmek için olduğundan farklı biri gibi davranmalısın” mesajı vererek narsisizmin ortaya çıkmasına sebep olduğunu ifade etmektedir. Farklı bir ifadeyle buna benzer aile yapısında büyüyen çocuklar isteklerinden, fantezilerinden, duygu ve arzularından uzaklaşarak kendilerine yabancılaşmaktadırlar. Sonunda kendinden geriye hiçbir duygu kalan çocuk bu duyguyla baş etmek için yanılısına olan abartılı benliğin arkasına gizlenmektedir (Selvi, 2018:3; Tan, 2022:371). Böylece çocuk kendi iradesini, kendi duygularını, kendi arzularını, hoşlanıp hoşlanmadığı şeyleri ve kendi değerlerini tartma becerisini yavaş yavaş kaybedip başkalarının görüşlerine bağımlı hale gelebilmektedir. Bu şekilde çocuğun özsaygısı doğrudan yara almaktadır. Aldığı yaralarla başa çıkmaya çalışan çocuk kendini fantezi içinde dikkate değer bir şekilde büyük göstererek acı veren hiçbir duyğusundan kurtulmuş olmaktadır (Horney; 1939/2022:73).

Narsisistik özelliklere sahip kişi gerçekliği reddetmemekte, sadece gerçeklik kendisi için geçici bir yapı kazanabilmektedir. Kişinin zayıflayan öz saygısının yerini kendisiyle ilgili uğraşları alır ve bunlar ‘gerçek ben’ yerine geçer. Ayrıca birey sevilmiyor ve takdir edilmiyor oluşunu telafi edebilmek adına kendini kahraman gibi gördüğü bir hayal dünyası yaratabilmektedir. Olduğu gibi sevilmiyip olduğu haliyle saygı duyulmayan biri olduğu için, en azında hayranlık uyandıracak gösterişli tutumları tercih ederek görünür olmayı deneyebilmektedir (Horney, 1939/2022:74).

iii. Kohut'a göre narsisizm

Kohut (1977/2020:24) narsisizmi oidipus kompleksine bağılı çözümlenmemiş ve bastırılmış çatışmalara denk düşen kendilik yapılanmasındaki eksikliklerden dolayı ortaya çıkan psikolojik işlev bozukluğu olarak ifade etmektedir. Kendilikteki eksiklikleri gizlemeyi amaçlayan yapıya savunucu, gizlemek yerine telafi eden yapıya telafi edici yapı adını vererek kendilik yapılanmasının iki kutuplu oluşuna dikkat çekmiştir. Bu iki kutupluluğun ise çocuğun işlevsel bir kendilik oluşturabilmesi için fırsat olduğunu, kendiliğin bir kutbundaki zayıflığı diğer kutbunu güçlendirerek telafi edip kendiliğin işlevselliğini iyileştirdiğini ifade etmiştir.

Birincil narsisizm kavramı her insanda var olan ancak gelişim sürecinde optimal hayal kırıklıkları ile olgun narsisizme dönüşecek bir yapı olarak görülmektedir. Optimal haya kırıklığı kavramı ile bebeğe birincil bakım verenlerin bebekte travma yaratmayacak şekilde bir gecikmeyle bebeğin ihtiyaçlarının giderilmesi olarak kullanılmaktadır. Bu kırılmalar bebeğin gerçeklikle temasını arttırmaktadır (Turan, 2022:4).

Bu bağlamda Freud'un hipotezlerini büyük ölçüde desteklemiş ve narsisizmin sağlıklı gelişimin bir parçası olduğunu belirtmiştir. Ancak çocukların ilk yıllarda kendilerini mükemmel algılama eğilimi olarak ifade ettiği büyüklenmeci benlik kavramının yanında; ebeveynlerini de mükemmel algılama eğilimi olarak ifade ettiği idealleştirilmiş ebeveynler kavramı ile Freud'dan farklılaşmıştır. Ebeveynlerini güçlü ve mükemmel olarak hayal eden çocuklar, kendilerine ait tüm güçlülük hislerini sürdürerek idealleştirilmiş ebeveyn sürecini devam ettirmektedirler. Birincil narsisizm sürecinde tüm güçlü hisseden bebeklerin, psişik gelişim süreci içinde zamanla birincil narsisizminin dengesinin bozulduğunu, çocuğun bozulan dengeyi korumak için ebeveynleri aracılığı ile tüm güçlülüğünü korumaya çalıştığını belirtmiştir. Diğer bir anlatımla sağlıklı gelişim sürecinde çocuklar anne ve babalarının hatalarını, kusurlarını, yanılabildiklerini fark etmekte ve bu farkındalıkla sağlıklı süperegoyu oluşturmaktadır. Bu süreç travmatik bir yaşantıyla sekteye uğrarsa, ebeveynlerin idealleştirildiği birincil narsisizm devam etmektedir (Selvi, 2018:4). Annenin önderliğinde anne ile babanın yeterli bakımı verebilmesi ve sağlıklı kapsayıcılığı gerçekleştirebildiği ortamda büyüyen çocuklar zamanla kendi hatalarını ve eksik

oldukları noktaları fark etmeye başladıklarında büyüklenmeci benlik evrilerek çocuğun ileriye dönük özgüven, özsaygı, özdeğer vb. özelliklerinin temelini oluşturmaktadır. Ancak bu gelişim sürecinde bebeğin ihtiyaçlarının olması gerektiği gibi karşılanamaması, travmatik yaşantıların ortaya çıkması, ebeveynlerin çocuğa aşırı ilgi göstermesi ya da ebeveyn reddinin yoğun olduğu durumunda bu evrilme sağlıklı gerçekleşmemekte ve narsisistik psikopatoloji doğmaktadır (Erdoğan ve Şahin, 2020:269).

Çocuğun aynalanma talebiyle ortaya koyduğu narsisistik gereksinimleri ebeveynleri tarafından sağlıklı karşılanabildiğinde patolojik narsisizm oluşumu engellenmektedir. Bu gereksinimler karşılanmadığı zaman ise bir tarafta büyüklenmeci kendiliğin diğer tarafta ise idealleştirilmiş ebeveyn imgesinin olduğu narsisistik yapılanma ortaya çıkmaktadır. Bu yapılanmaya sahip olan kişilerin temel yaklaşımı hep idealleştirecekleri bir figür ya da grup bularak yakaladıkları mükemmelliğin gölgesinde yaşayarak onun bir parçası olmaktır (Turan, 2022:4).

iv. Kernberg'e göre narsisizm

Kernberg (1975/2020:213) en temel haliyle narsisizmi; nesne ilişkilerindeki özgül bozulmalarla ilişkili olarak kendilik saygısında ortaya çıkan bozulmalar olarak ifade etmektedir. Narsisistik özellikler gösteren kişiler yoğun düzeyde güvensizlik ve aşağılık duygularına sahip olduklarının farkındadırlar. Hissettikleri güvensizlik ve yetersizlik duygularıyla baş edebilmek için büyüklenmeciliği ya da tümgüçlü olma fantezilerini dönüşümlü olarak kullanabilmektedirler. Başkalarını denetlemeye ve onları suçluluk hissetmeksizin kullanmaya hakları olduğunu düşünebilmektedirler. Başkalarının hayranlık ve takdirine yoğun ihtiyaç duydukları için ilk başta bağımlı kişilik özellikleri sergiledikleri düşünülse de altta yatan yoğun güvensizlik duyguları sebebiyle bağımlı olmaları çok mümkün olmamaktadır. Narsisistik destek bekledikleri kişileri idealleştirebildikleri gibi beklenti içinde olmadıkları kişileri de küçük görme eğilimi gösterebilmektedirler. Narsisistik özellikleri olan kişiler kendilerinin sahip olmadığı şeylere sahip olan kişilere ya da hayatlarından memnun görünen kişilere karşı yoğun haset duyabilmektedirler. Ayrıca duygusal derinliğe sahip olmamaları ve duygularında farklılaşmaların neredeyse olmaması ayırıcı özelliklerindedir (Kernberg, 1975/2020:214).

Kernberg (1975/2020:293) narsisizmi normal ve patolojik narsisizm olarak ikiye ayırmış, normal narsisizmi benliğe yapılan libidinal yatırım olarak tanımlamış ve bu yatırımı ödipal gelişim evresi olarak ele almıştır. Ona göre narsisizm normal gelişimin bir parçasıdır ve sağlıklı erişkinliğe doğru giden yolda büyüdükçe geçilmesi gereken bir evre olarak görülebilir. Daha açık bir ifadeyle narsisizm evresi ödipal dönemden öncesine denk gelmekte, süperegoyla ilişkili olmakta ve nesne ilişkilerine öncülük etmektedir. Bebeklik narsisizminin aşılabilmesi için başarılı bir süperego oluşumu önemli oluşturmaktadır. Süperegonun tamamen iyi, her şeyi bilen ve güzel olarak hayal edilen imgelerden oluşan ideal benlik ile daima verici, her zaman seven, kabul edici ve güçlü olan anne imgesinden oluşan ideal nesneyi birleştirebilmesi gerekmektedir. İkisinin bütünleşmesiyle de ego ideali oluşmaktadır (Schmidt, 2019:139).

Patolojik narsisizmin temelini ise soğuk, yıkıcı, reddedici, yetersiz ve hatta narsisistik özellikler gösteren bir anne yüzünden birincil narsisizmin aşılammaması, ideal benlik, ideal nesne ve gerçek benlik imgelerinin birbirine karışması sebebiyle süperego ve egonun ayrışmaması oluşturmaktadır. Bu noktadan sonra dış gerçeklik zaman zaman dayanılmaz bulunduğundan çeşitli savunmalar ortaya çıkabilmektedir. Bebek kabul edilemez benlik imgelerini değersizleştirilen dış nesnelere yansıtıp, kendisinin ve başkasının mükemmel benlik imgelerini gerçek benliği olarak algılayarak hiç kimseye ihtiyacı olmadığı, kendi kendine yeteceği çıkarımını yapabilmektedir (Schmidt, 2019:141).

Patolojik narsisizmi sınır kişilik örgütlenmesinin bir alt boyutu olarak ele almış, empati yoksunluğu, ben merkezliyetçi olma, büyülenmeci düşünceler, yüzeysel duygular ve onay-hayranlık ihtiyacı gibi özellikleri vurgulayarak tanımlamıştır. Patolojik narsisistik özellikler gösteren kişiler ilişkilerinde haset ve kıskançlık duygularıyla zarar verici davranabilmektedirler. Ayrıca patolojik narsisistik özellikler gösteren bireylerin suçluluk hissetme, üzgün olma ya da depresif duygu durumları gösterme gibi konularda dirençli olduklarına, başkalarını kontrol etme ve sömürücü davranmaya meyilli olduklarına dikkat çekmiştir (Kernberg, 1975/2020: 31-32). Bu kişilerde benlik değil, büyülenmeci benlik şişirilmiş durumda olduğu için ilişkilerinde doğal ve samimi davranışlar ortaya koyamazlar (Çaycı vd., 2019:63).

2. Narsisizmin Tanımı

Özellikle Kernberg ve Kohut'un narsisizm hakkında yaptığı çalışmalar zamanla psikoloji bilimini etkilemiştir. Bu çalışmalarda narsisizm hakkında yer alan özelliklerden yola çıkılarak Narsisistik Kişilik Bozukluğu tanı kriterleri ilk defa 1980 yılında Ruhsal Bozuklukların Tanısal ve Sayımsal El Kitabı III'te (DSM -III) yer almıştır. Bu kitapta yer alan tanı kriterleri kuramsal temellere dayanmaktan ziyade 1978 öncesi narsisizm hakkında yapılan literatür bilgilerine dayanmaktadır. Narsisistik Kişilik Bozukluğu Tanı Kriterlerinin DSM-III de yer almasının ardından narsisizm hakkında yapılan çalışmalar oldukça hızlanmıştır (Apay,2020:8; Selvi, 2018:4). Tanı kriterleri hakkında bazı değişiklikler yapıldıktan sonra son hali 2013 yılında DSM-5'te yer almıştır. Buna göre narsisistik kişilik bozukluğu; genç yetişkinlikte başlayan ve farklı bağlamlarda kendini gösteren büyülenmeciliği, beğenilme ihtiyacını ve eş duyum yoksunluğu içermesinin yanında, aşağıdaki kriterlerden en az beş tanesinin bulunması gereken yaygın bir örüntü olarak tanımlanmaktadır.

1. Kendisine dair büyülenmeci duygu ve düşüncelere sahip olmak.
2. Sınırsız güç, başarı, zeka ve güzellik gibi fantezileriyle aşırı meşgul olmak.
3. Özel, eşsiz olduğuna inanmak ve sadece özel-eşsiz olan ilişkiler kurması gerektiğine inanmak.
4. Çok beğenilmeyi arzulamak.
5. Ayrıcalıklı hak sahibi olduğuna inanmak.
6. Kendi yararı için başkalarını kullanmak.
7. Eş duyum kuramamak, kurmak istememek.
8. Başkalarına karşı sıklıkla kıskançlık hissetmek ya da başkaları tarafından kıskanıldığını düşünmek.
9. Kendini beğendiği davranış ve tutumlarla başkalarına saygısızlık etmek (APA, 2013:343-344).

Narsisizm erken bağlanma başarısızlıkları ile başlayan ve yaşam boyu büyülenmecilik, diğerlerinden üstün olduğuna dair inançlar, empatiden ve

ilgiden yoksunluk, kendisine hayranlık duyulması gereken özel bir insan olduğuna dair düşünceler vb. olumsuzluklarda devam eden dinamik bir süreçtir. Narsisizmde şişirilmiş olumlu bir benlik oluşturulur ve sürdürülür. (Bradley, 2017:4-5). Narsisizmde görkemli kendilik durumları sıklıkla incinebilir kendilik durumlarıyla birlikte ortaya çıkmaktadır. Bu doğrultuda narsisistik özellikler gösteren kişileri birbirinden ayıran temel nokta grandiyöz tutumlar ya da kırılabilirlik doğrultusunda ortaya çıkan olumsuz duygulanım durumları olmaktadır (Fossati vd., 2015:404).

Narsisizm genellikle büyüklenmeciliğin bir kombinasyonu ile bir kişilik özelliği olarak tanımlanmaktadır. Narsisistik kişiler için en belirgin olan özellik, ölçsüz davranışların yanında kendine, sosyal çevresine ve ekolojik çevresine karşı geliştirdiği sömürücü tutumlarıdır. Kabul görememenin yarattığı duygusal yıkım, zorlayıcı mükemmeliyetçilik çabası, maskeleyici bir bedensel kusursuzluk uğraşı, lüks yaşam standartları için uğraşlar narsisizmle karakterizedir (Wardetzki, 2019:9).

Masterson (2016:19) ise narsisizmi tanımlarken büyüklenmeciliğin yanında kendine aşırı bağlılığa, onaylanmak için ötekinin peşinden koşulmasına rağmen ilgisiz gibi görünmeye, gerçekleşen eylemlerin neredeyse tümünde mükemmellik aramaya, güç ve güzellik peşinde koşarken aynı zamanda kendi büyüklenmeciliğini aynalayacak başkalarını da aramaya yönelik devamlı bir motivasyona dikkat çekmektedir.

Narsisistik kişilik örgütlenmesinin temeli incelendiğinde altta yatan zayıflık ve yetersizlik duyguları ile mücadele edilmeye çalışıldığı belirtilmektedir. Bu mücadeleyi gerçekleştirirken kişinin kendini güçlü görme gibi eğilimleri vardır ve bu doğrultuda hayatının her alanında çok başarılı olmayı hedefleme, ne yaparsa en iyisi olması gerektiğini düşünme gibi inançlara sahiptir. Narsisistik örgütlenme gösteren kişiler hissettiği duyguların anlaşılması kaygısı hissettiği için sosyal ortamlardan kendini uzak tutmaya çalışmaktadırlar. Fiziksel görünüme, zengin ve pahalı gösteriş ve lükse önem vermektedirler (Selvi, 2018:16).

Narsisizm psikolojik bir kavram olmasına rağmen halk arasında da oldukça kullanılan bir kavramdır. Bunun sebebi narsisistik özellikler gösteren kişilerin karakterize özelliklerinin oldukça dikkat çekmesidir. Narsisistik kişiler için

“kendini aslan sanan kedi” benzetmesi, narsistin kendisi hakkındaki abartılı kanısını oldukça iyi özetlemektedir (Twenge ve Campbell, 2015:43). Narsisizm yerine narsisistik kişileri tanımlamak için toplum arasında kibirlilik, kendini beğenmişlik, azamet, ben merkezîyetçilik ve gösterişlilik de sıkça kullanılmaktadır. Narsisistik kişiler genellikle kendini aşırı önemsemekte, kendini met etmekte, çok konuşmakta ve kendi hayalinde bir efsane olduğunu düşünmektedir. Kendilerine güvenmekle kalmayıp kendilerine aşırı güvenen kişiler olarak dikkat çekmektedir. Narsisizmin en belirgin özelliği, benlik hakkında aşırı olumlu ve abartılı bir algıdır. Narsisistik kişiler genellikle yüksek statüye, güzel görünüme, zekaya ve yaratıcılığa önem vermekle kalmayıp bu alanlarda diğerlerinden daha iyi olduklarına dair güçlü inançlar beslerler. Bu noktada ayırımının yapılması gereken şey; tipik bir narsisistik kişi ile öz saygısı yüksek olan kişidir. Narsisistik kişiler diğerleri ile ilişkilere değer vermezler, ancak sadece öz saygısı yüksek kişiler ilişkilere önem vermektedirler. Bu perspektiften bakıldığında narsisizmi temelinde tutarsız bir kişilik ve şişirilmiş benlik inancı ile diğerleri ile derin ilişkiler kurma yoksunluğu olarak tanımlamak mümkündür (Twenge ve Campbell, 2015: 43-44).

3. Narsisizmin Etiyolojisi

Narsisizmin etiyolojisi, annenin çocuğun sağlıklı teşhirciliğini aynalarken kendilik nesnesi işlevini yerine getirmedeki yetersizliği ile açıklanabilmektedir. Diğer bir deyişle narsisizm annenin çocukla iletişim kurmasındaki ve çocuğa yeterli empatik tepki vermesindeki yetersizliğin bir sonucudur (Kohut, 1977/2020:27-28). Narsisizmin etiyolojisine bakıldığında; gelişmemiş benliğin, bakım verenin yeterli yansıtma yapamaması sebebiyle (övgü, kabul, teşvik vb.) çocuklukta oluşan kişiliğin geri kalanıyla düzgün bir şekilde bütünleşemediği ve psikolojik büyüme sürecini gerçekleştiremeyen çocuğun kendini büyüklükçülük-teşhircilik ile ifade etmeye başladığı görülmektedir (Wardetzki, 2019:9).

Kernberg (1975/2020) ise narsisistik örüntünün etiyolojisini ayrışma-bireyleşme döneminde çocuğun yaşadığı saplantı olarak açıklamaktadır. Normal gelişim gösteren çocuklarda ayrışma-bireyleşme döneminde bölme savunma mekanizması giderek daha az kullanılır ve zamanla benlik ile nesnelere imgeleri

egoda birleşmeye başlar. Fakat çocuğun ayrışma çabalarına yönelik davranışları annenin sevgisini esirgeyen ve cezalandırıcı tutumları ile aksayarak çocuğu iki seçenek arasında bırakır. Ayrışmak için annesinin onu desteklemesine ihtiyacı olan çocuk, aynı zamanda diğer taraftan da eğer ayrışorsa annesinin desteğini kaybedeceği kaygısını yaşamaktadır. Masterson (2016:25) da bu noktaya vurgu yaparak narsisizmin ortaya çıkışını narsisistik özellikler gösteren annelerin soğuk ve istismar edici davranışlarla çocuklarının ayrılma-bireyleşme ihtiyaçlarını göz ardı ederek çocuklarını kendi duygusal ihtiyaçlarını giderecek nesnelere olarak görmeleri olarak açıklamıştır.

Ayrıca sadece çevresel faktörlerin değil, saldırganlık dürtülerinin de patolojik narsisizmin oluşumunda etkili olabileceğini, çocuğun biyolojik kökenli yüksek düzeyli saldırganlık dürtülerini bakım verenine karşı göstermenin kaygısıyla başa çıkmakta zorlandığını ifade etmektedir (Kernberg,1975/2020:220-221).

Narsisizmin etiyojisi, erken dönem yaşantılarında incinmiş-kırılmış olan bireylerle açıklanabilmektedir. Bakım vereni tarafından ihtiyaçları yeterli düzeyde karşılanmayan bebekte dış dünyaya karşı güvenilmez ve dengesiz bir algı oluşabilmektedir. Erken dönem ilişkilerinin, yetişkinlikteki ilişkilerini temsil eden bir model olduğu düşünüldüğünde, birey sonraki ilişkilerinde kırılıp incinmemek için narsisizmi bir kalkan olarak kullanmaktadır (Erdoğan ve Şahin, 2020:271).

Öztürk ve Uluşahin'e (2020:433) göre ise narsisistik kişilik bozukluğunun temelinde, erken çocukluk döneminde gelişimin doğal bir ögesi olarak bulunan büyülenmiş öz benlik duygusuna karşı ebeveynlerin yeterince hassasiyet gösterememeleri; çocuğun ebeveynleri ile ilişkisinde gerçek dünyanın hayal kırıklıkları ve incitici yönleriyle yeterince karşılaşamaması yatmaktadır. Ebeveynlerin çocuklarını aşırı yüceltmeleriyle devamlı beslenen ve gereksizce şişirilen benlik duygusunun etkisi de oldukça fazladır.

4. Narsisizmin Türleri

Normal narsisizm, sağlıklı bir öz değere sahip olmak için belli bir oranda sahip olunması gereken narsisizmdir. İş hayatında, günlük rutinlerde, ilişkilerde ve yaratıcılık gerektiren konularda tatmin edici mantıkla hareket etmenin

koşulunu oluşturmaktadır. Ancak normal narsisizm sınırlarında kalabilen sağlıklı bireyler kendilerini değerli, sevilmeye layık ve yeterli hissedebilmektedirler. Narsisizmin kendiliğe yapılan libidinal yatırım olduğu düşünüldüğünde; öz değeri düzenlemek, hayallerin peşinden giderek onları gerçekleştirebilme motivasyonu ancak belli bir düzeyde narsisizmde mümkün olmaktadır. Normal narsisizm gerçeklik ilkesine dayanmaktadır. Yani kişi dış dünyayı fanteziye dayanmadan olduğu gibi algılamakta, dış dünyayla kurduğu ilişkiyi anlama yeterliliğine sahip olmakta, gerçeklikle yüzleşmekten kaçınmamakta ve duygulanımına karşı savunma yapmak zorunda kalmamaktadır. Aynı zamanda normal narsisizm ve özgüven, öz saygı, öz değer ve kişinin kendini genel olarak iyi hissetmesi anlamına gelen ‘kendilik tatminini’ kapsamaktadır. Aynı zamanda empatik bir şekilde başkalarına yeteri kadar önem verebilmeyi içermektedir (Masterson ve Lieberman, 2012:110).

Kernberg (1975/2020:293-294) kendiliği benin bir parçası olarak açıklamaktadır. Normal narsisizmi ise iyi ve kötü kendilik imgelerini içeren gerçekçi bir kendilik kavramı olarak tanımlamış ve normal narsisizmi kendiliğe libidinal yatırımın koşulu olarak göstermiştir. Aynı zamanda benliğin sevgi ve nefreti bütünleştirirken normal narsisizmin ön koşul olduğuna dikkat çekmiştir. Ayrıca kişisel yenilgilerden sonra kendiliğin yeniden toparlanabilmesi, motivasyonun tekrar depolanabilmesi için normal narsisizm gereklilik olarak değerlendirilebilir (Eldoğan, 2016:2).

Patolojik narsisizm ise bireyin narsisizminin benmerkezci, empatiden yoksun ve yalnızca kendilikle uğraşan bir hale gelmesiyle ortaya çıkmaktadır. Patolojik narsisizmde bireyin intrapsişik yapısı utanç, aşağılanma ve parçalanma duygularını telafi edebilmek için nesneyle özdeşim veya nesnenin idealizasyonu şeklinde, eşsiz ve özel olma algısı oluşturmaktadır (Masterson ve Lieberman, 2012:111). Patolojik narsisizm davranış ve tepkiler boyutunda incelendiğinde problemlili ve işlevsel olmayan şekilde kendini göstermektedir. Patolojik narsisizmde kişiler başkalarının ne düşündüğünü önemsemeyen ve kendilerinden oldukça emin kişiler gibi görünmelerine rağmen, aslında içsel süreçlerinde başkalarının düşüncelerinden etkilenmeye çok açıktırlar. Diğer bir deyişle aslında patolojik narsisizmde bireyler kendiliklerine yönelik bir tehdit algıladıklarında savunma mekanizması geliştirerek bu şekilde kişilik örgütlenmesine girmiş gibi

düşünülebilir (Bolat vd., 2016:484). Kernberg'e (1975/2020) göre patolojik narsisizm nesne ilişkilerinden kaynaklanmaktadır ve ego-süper egoda patolojik bir ayrışma-bireyleşme sorunu söz konusudur. Patolojik narsisizmde bireyler normal narsisizme göre daha öfkeli ve saldırgan davranarak güçsüz hissettikleri yönleri kapatmaya çalışmaktadırlar. Patolojik narsisizm örüntüsü gösteren kişiler diğerleriyle ilişkilerinde soğuk ve mesafeli, diğerlerini küçümseyen ve değersizleştiren davranış ve tutumlar sergilemektedirler. Ayrıca patolojik narsisizmde taleplerin aşırılığı ve doyuma ulaşamaması dikkat çekici boyuttadır (Kernberg, 1975/2020:300-301). Literatür incelendiği zaman patolojik narsisizmin çok sayıda alt türe ve kategoriye ayrıldığı görülmektedir. Bunlar farklı yazarlar ve farklı kuramcılar tarafından çeşitli kriterlere, farklı çerçeveye dayandırılmış olsa da literatürde en çok üstünde durulan narsisizm türleri büyüklenmeci narsisizm, kırılğan narsisizm, gizil narsisizm ve ilişkisel narsisizmdir.

Büyüklenmeci narsisizmde kişi kendinin özel-üstün olduğuna inanır ve kendini abartılı şekilde önemser. Bu narsisizm büyüklenme, kibir, saldırganlık, teşhircilik, egemenlik, baskınlık ve dışa dönük olma gibi özelliklerle birlikte görülmektedir. Kendi başarıları ile övünürken başkalarını aşağılamakta ya da kıskançlık hissetmektedirler. Genellikle para, ün, güç ve haklılık peşinde koşmaktadırlar. Büyüklenmeci narsisizmin kısa süreli kişiler arası ilişkiler ve yetkinlik ile pozitif ilişkili iken depresyon, yumuşak başlılık ve kaygı ile negatif ilişkili olduğu vurgulanmaktadır (Demirci ve Ekşi, 2017:40; Masterson ve Lieberman, 2012:113).

Kırılğan narsisizm ise bu özelliklerin tam zıt kutbu gibi düşünülebilir. Kırılğan narsisistik örüntü gösteren bireyler fazlasıyla alçak gönüllü, eleştiriye duyarlı, yüksek kaygı düzeyi olan, çekingen ve çoğu zaman acı çektiğini düşünen özelliklere sahiptirler. Bu narsisizm türünde kişi kendini düşük benlik saygısı ve içsel zayıflıkla sürekli olarak değersiz hissetmektedir. Kırılğan narsisistik örüntüye sahip kişilerin benliğe karşı büyüklenmeci fantezileri olsa da bu düşlemlerle ilgili yoğun utanç hissetmekte ve dışlanma kaygısı yaşayarak sosyal ilişkilerden kaçınmayı tercih etmektedirler. Başka bir deyişle kırılğan narsisizm 'sessiz büyüklenmecilik' kavramıyla açıklanabilir (Eldoğan, 2016:4).

Gizil narsisistik örüntü gösteren bireyler dışardan bakıldığında kendilerini gizleyebildikleri için narsisizmin temel ayırıcı özelliklerine ters düşecek şekilde gözlemlenebilmektedirler. Oldukça mütevazı, alçakgönüllü ve duyarlı görünmelerine rağmen iç dünyalarında narsisistik özelliklere sahiptirler. Özellikle üstün olduklarına inanırken başkalarını manipüle etme davranışını fazlaca gösterebilmektedirler. En belirgin özellikleri başkalarının beğeni ve onayına aşırı bağımlılık göstermeleridir. Çünkü bu narsisizm türünde kişi birincil duygusal yatırımını kendiliğine değil, tümgüçlü ötekine yapmaktadır. Yatırım yapılan kişi idealize edilerek büyüklenmecilik tatmin edilmektedir. Hatta bu narsisizm türünde nesneye yatırım yapıldığı için çoğu zaman ilk bakıldığında borderline kişilik bozukluğu ile karıştırılmaktadır ve depresyone girme ihtimalleri büyüklenmeci narsisizme göre daha fazla olmaktadır (Masterson ve Lieberman, 2012:114).

Narsisizmin çok boyutlu yapısı düşünülüp çeşitli değişkenlerle narsisizm türlerinin ilişkisine bakılan araştırmalar yapılmıştır. Bu çalışmalardan birinde gizil narsisizmin, patolojik narsisizmin ve kırılğan narsisizmin psikopatoloji ile pozitif ilişkiliyken, büyüklenmeci narsisizm ve normal narsisizmin iyi oluşla pozitif ilişkili olduğu ortaya konulmuştur (Demirci ve Ekşi, 2017:43).

5. Ebeveyn Narsisizmi

Bu çalışmada konu bütünlüğünün sağlanabilmesi amacıyla bebeğe bakım veren tüm kişileri kapsayacak şekilde 'anne' kelimesi kullanılmıştır. Narsisizmin etiyojisiyle ilgili çalışmaların neredeyse tümü, erken dönem yaşantılarına ve anne-çocuk ilişkisine dikkat çekmektedir. Bebeğin dünyaya geldiği ilk andan itibaren ilk bağ kurduğu kişi annesidir ve bebeğin kendilik imgesinin neredeyse tamamını annesi oluşturmaktadır. Bu ilişki hem dünyayla arasında kurduğu ilk bağı hem de yetişkinlikteki ilişkilerinin portatifini oluşturmaktadır (Güler, 2019:19).

Anneler çocukları ile olan ilişkilerinde kişilik özellikleri, duyguları, inançları, ruhsal yapıları vb. parçalarıyla bir bütün olarak yer alırlar. Narsisistik kişilik özelliği sergileyen anneler çocuklarıyla sevecen, sıcak ve kapsayıcı ilişki kurmakta eksiklikler yaşamaktadırlar. Narsisistik özellikleri olan anneler çocuklarına karşı düşmanca tavırlar takınmaktan, çocuklarını acımasızca

eleştirmekten, çocuklarını manipüle etmekten ve çocuklarını kendi ihtiyaçları için kullanmaktan çekinmezler. Annelerinin narsisizmine maruz kalan çocukların yetersizlik duyguları ortaya çıkmakta ve öz saygı gelişim süreçleri olumsuz etkilenmektedir. Aynı zamanda bu davranışlara maruz kalan çocuklar kendilerinin onaylanmadıklarını ve kabul edilmediklerini düşünmektedirler (Wetzel ve Robins, 2016:85).

Narsisistik özellikleri olan annesi tarafından ihtiyaçları yeterince karşılanmayan ve ihmal edilen bebek yaşamın daha ilk aylarında yalnızlık duygusuyla baş başa kalmakta ve kendi kendine yetme ihtiyacını hissetmeye başlayabilmektedir. Sağlıklı bir bakım verenle kurulması gereken bağ kurulamadığı için ve bebeğin ihtiyaçlarının zamanında karşılanamaması bebekte dış dünyaya karşı yoğun hayal kırıklığı ve olumsuz duygular oluşmaya başlayacaktır (Bolat vd., 2016:483).

Narsisistik kişilik bozukluğuna sahip anneler, genellikle duygusal olarak mesafeli ve istismar edici davranış ve tutumlar sergilemektedirler. Çocuklarını kendi mükemmeliyetçiliklerini ve duygusal ihtiyaçlarını giderecek nesnelere olarak yetiştirirken, çocuğun ayrılma-bireyleşme ihtiyaçlarını göz ardı etmektedirler. Çocuğun gerçek bireyleşme sürecine annenin idealleştirilmiş yansıtımlarıyla ket vuruldukça, çocuk hem anneyi idealleştirirken hem de onunla özdeşleşmekte ve büyülenmeci kendiliğinin korunması başlamaktadır (Masterson, 2016:24-25).

Narsisistik özellikler gösteren anneler çocuklarıyla ilişkilerinde aşırı ilgi gösteren bir tutum sergileyebilmektedirler. Çocuğuna aşırı değer verip aşırı ilgi gösteren anneler aslında bu yolla narsisizmlerini yeniden üretmiş olabilmektedir. Çünkü burada sözü geçen 'değer yatırımı' çocuğun kendisine değil, çocuğun üstünden kendi benliğini gerçekleştirmek isteyen annenin kendisine yapılmaktadır. Bu noktada yansıtımlı özdeşim kurarak çocuğunu idealize eden narsisistik özellikleri olan anneler, benliklerinin bazı parçalarını bölüp çocuklarına yüklerken başta mükemmel olarak değerlendirilme, takdir edilme, yüksek başarı gibi bazı özellikleri de çocuklarına yüklemiş olmaktadır. Narsisistik özellikler gösteren anneler, benliklerini çocuklarına yansıtıp sonra da çocuklarının kendisiyle özdeşim kurmalarını sağlamakta ve böylece benliğini genişletmektedir (Sabah, 2019:141). Narsisistik özelliklere sahip anneler çocuğun

niteliğini abartma ya da çocuğu toplum içinde öne çıkmaya zorlayıcı şekilde davranabilmektedir (Crowe vd., 2022:14).

Narsisistik özellikler gösteren annelerin birden fazla çocuğunun olması durumunda, çocukları arasında taraf tutabilmektedir. Narsisistik özellikler gösteren anneyle arasında güçlü bir bağ olan çocuk ailesini başarı, görünüş, zeka vb. yönlerden en iyi temsil edendir ve koşullu sevildiğinin farkında olamamaktadır. Bunun yanında ailenin günah keçisi olan, aile için hayal kırıklığı olan bir çocuk ise ötekileştirilmektedir (Güler, 2019: 19).

Kernberg (1977/2020) ise narsisistik özellikler gösteren annelerin yetiştirdiği çocukların da narsisistik özellikler gösterme ihtimalinin yüksek olduğunu vurgulamıştır. Ayrıca annesinin narsisizmine maruz kalmış çocuklar, annelerinden gördüğü tutum ve davranışları kendi çocuk yetiştirme tarzlarına yansıttığı için narsisizm nesilden nesle aktarılmaktadır.

6. Ebeveyn Narsisizmi ile Sık Karşılaşılan Kişilik Örüntüleri

Borderline kişilik örgütlenmelerinin temelinde de narsisistik örgütlenmelerde olduğu gibi anneye dair libidinal ulaşılabilirlikle ilgili sorunlar yatmaktadır (Masterson, 2016:12). Narsisistik örüntüler bireylerin kendilik gelişimi sürecinde yeniden yakınlaşma krizinin yaşandığı gelişim döneminden daha öncesine denk gelirken, borderline örüntüler ise bireylerin kişilik gelişim sürecinde tam olarak yeniden yakınlaşma krizini yaşadığı gelişim dönemine denk gelmektedir ve bu krizin çözülememesi sorunun kendisidir (Masterson, 2016:41). Kernberg (1975/2020:31) de narsisistik örüntüler gösteren kişilerin çoğunun altında yatan borderline kişilik örgütlenmesine dikkat çekmektedir. Narsisistik kişiliği olan bireyleri borderline kişilik özellikleri olan kişilerden ayıran temel özellikler nispeten iyi sosyal ilişkiler, daha iyi dürtü denetimi ve büyüklük-hayranlığı elde etmek hırslarıyla ortaya çıkan kısmen tutarlı çalışma yetisidir (Kernberg, 1975/2022:215). Erken çocukluk döneminde anneyle kurulan sağlıklı ve dengeli ilişki bireyleri erişkinlikteki hayatlarına hazırlarken aynı zamanda güvenli ve dengeli ilişkiler kurabilmelerini, ayrılıkları tolere edebilmelerini ve duygusal travmaların üstesinden gelebilmelerini sağlamaktadır. Anne-çocuk ilişkisinin travmatik, sağlıksız ve çatışmalı olması borderline yapının temelini oluşturmaktadır (Faraji ve Tezcan, 2022:291). Diğer yandan obsesif kompulsif

kişilik örgütlenmeleri gösteren anneler yoğun değersizlik duyguları, yetersizlik hissetme, ikili ilişkilerden kaçınma ve kişisel beklentilerin yoğun olması gibi özellikleriyle, narsisistik örüntüler gösteren annelerle benzerlik içindedirler. Sahip oldukları bu özelliklerden dolayı erken çocukluk dönemindeki anne-çocuk ilişkisi sekteye uğramaktadır (Sarısakal ve Alkar, 2020:256). Bu bilgiler ışığında anneden algılanan narsisizm kapsamında narsisistik kişilik örgütlenmesi, borderline kişilik örgütlenmesi ve obsesif kompulsif kişilik örgütlenmesi incelenmiştir.

a. Narsisistik kişilik örgütlenmesi

Narsisistik örüntüler gösteren anneler çocuklarıyla olan ilişkilerinde kibirli davranışlar göstermektedirler. Altta yatan yetersizlik duygularından kaynaklanan anneliğinin yargılanmasıyla ilgili endişeleri olduğu için, bir taraftan annelikle ilgili gösterişli tutumlar sergilerken diğer taraftan da sıkça etraflarındaki anneleri eleştirerek kendilerini olumsuz değerlendirmeden koruduklarına inanmaktadırlar. Annelikleri konusunda kendilerine çok güveniyormuş gibi görünmelerine rağmen kendi içlerinde hissettikleri derin bir boşluk vardır. Bu örüntüye sahip olan annelerin gündemi çoğu zaman çocuklarıyla ilgili olumsuzluklarla dolu olmaktadır ve çocuklarının neredeyse onlara göre takdir edilecek yönü yoktur (Özberk,2021:57). Aynı zamanda narsisistik örüntüye sahip olan anneler çocuklarına karşı duygusal olarak uzak ve ihmal edici olabilmektedirler. Mükemmel anneliği hedeflerken çocuğa annelik yapmak amaç olmaktan çıkarak çocuk bu amaç uğruna araç olarak kullanılabilir (Masterson, 2016:25). Annenin narsisistik ihtiyaçlarının gölgesinde kalan çocuğun temel ihtiyaçlarının giderilmesinde ihmaller ortaya çıkabilmektedir. Hem sevgi ve yakınlığı elde etmede hem de ihtiyaçların giderilmesi konusunda doyuma ulaşamayan çocuğun güvenli bağlanma gerçekleştirmesi oldukça güçleşmektedir. Oysaki hem çocuklukta hem de yetişkinlikte etrafındaki diğer kişilerin desteğine bağlı kalmadan kendi ihtiyaçlarına odaklanabilmesi için güvenli bağlanmayı gerçekleştirmiş olması gerekmektedir. Ayrıca güvenli bağlanma duygusal esneklikleri, sosyal işlevsellikleri, başa çıkma becerilerini ve bilişsel becerileri kullanırken destekleyici etki göstermektedir. Buna karşılık güvenli bağlanmayı gerçekleştiremeyen çocukların duygusal soğukluk, sosyal ilişkilerde zorlanmalar, dikkat bozuklukları, zorluklarla baş etmede güçlük, empati kurmakta zorlanma,

stres ve kaygı yönetiminde zorluklar gibi güçlüklerle karşılaşılacağı belirtilmektedir. Bu sebeple annenin fiziksel ve duygusal olarak sağlıklı var olabilmesi hayati önem taşımaktadır (Cori, 2022:75).

b. Borderline kişilik örgütlenmesi

Borderline kişilik örgütlenmesi narsisistik kişilik örgütlenmesinin de temelini oluşturduğu için, borderline kişilerin büyük bir kısmında ağır narsisistik özellikler görülmektedir. Kendilik duygusu narsisistik düzeyde kalmış olan borderline kişiler hem kırılğan, incinmeye ve yaralanmaya açık bir zayıflığa sahipken hem de tüm güçlü özellikler taşımaktadırlar. Ancak borderline kişilik örgütlenmesinde narsisizmde olduğu gibi tutarlı bir kimlik duygusu yoktur. Sahip olduğu terkedilme korkusu, aşırı öfke tepkileri, dürtüsel atak davranışları ve kendine zarar verme eğilimleriyle narsisizmden farklılaşmaktadır. Borderline kişilik örgütlenmesi gösteren kişilerin narsisistik kişilik örgütlenmesi gösteren kişilerin tersine özel olma gibi bir çabaları yoktur ve kendilik duygusundan yoksun oldukları için varoluşlarını ispatlamanın peşindedirler. Borderline kişilik örgütlenmesi kadınlarda daha çok görülmektedir (Faraji ve Tezcan,2022:111).

Masterson (2016:149-150) borderline kişilik örgütlenmesi gösteren kişilerin çoğunun annesinin de borderline kişilik örüntüleri gösterdiğini ifade etmektedir. Ona göre çocuğun sağlıklı benlik gelişimini tamamlayabilmesi için yerine getirmesi gereken ayrılma-bireyleşme evresinin bireyselleşme süreci, borderline örüntüleri olan annede terk edilme anksiyetesi oluşturmaktadır. Çocuğu tarafından terkedilmek istemeyen anne, kendi yansıtımlarına çocuğunu uymak zorunda bırakmaktadır. Ayrılma-bireyleşme ihtiyaçları için annesine ulaşamayan çocuk, annesini geri çekilen nesne olarak içe atmaktadır. Çocuğun yaşadığı bu başarısız duygusal deneyimi, yeniden biçimlendirip düzenleyebileceği gibi, terk depresyonu etkisiyle borderline örüntünün yönlendirici duygusal yönü olarak da kalabilmektedir.

Borderline kişilik örgütlenmesi olan anneler, terk edilmeye ya da reddedilmeye karşılaştığında veya bunların olacağına dair bir algı edindiklerinde, davranışsal ve duygusal olarak dengesiz ve tutarsız tepkiler ortaya koymaktadırlar. Dolayısıyla bu annelerin çocukları tutarsız ve kafa karıştırıcı bir duygusal dünyada büyümektedirler. Bu çocuklar için annelerini anlamak

neredeyse imkansız olduğundan genel olarak anlamsız ve çökkün hissetmektedirler. Borderline örüntüye sahip anneleri olan çocuklar duygusal olarak dengesiz, öngörülemez ve gergin bir anneye güvensiz bir bağla bağlanarak hayata başlamaktadırlar ve yaşları kaç olursa olsun anlaşılmaya, inanılmaya, özgürlüğe, onaylanmaya, tutarlılığa hayatları boyunca özlem duymaktadırlar. Ayrıca bu çocukların saldırgan, dürtüsel, zıtlaşmacı, çökkün ve şiddet dolu bir hale gelme ihtimalleri oldukça yüksektir. Bunun yanında bu çocukların da borderline kişilik örüntüsü geliştirme ihtimalinin oldukça yüksek olabilmektedir (Lawson, 2022:xv).

c. Obsesif kompulsif kişilik örgütlenmesi

Obsesif kompulsif kişilik örgütlenmesi kişide esnekliği azaltan, verimliliği düşüren, eksiksizlik, düzenlilik, kişiler arası ilişkilerini ve düşüncelerini kontrol altında tutma uğraşlarıyla görülen yaygın bir örüntüdür. Bu örgütlenme türü yapılan etkinliğin asıl amacını ikinci planda bırakacak kadar ayrıntılar, kurallar, sıralama, düzen ya da tasarlamayla uğraşıp durma, işin bitirilmesini güçleştirecek kadar eksiksiz yapma uğraşı içinde olma, hiç esnememe ve genellikle inatçı olma, ahlak ya da erdem konusunda esneklik göstermeme ve aşırı doğrucu olma gibi özelliklerle karakterizedir (APA, 2013:346). Bu kişilik örgütlenmesinin etiolojisinde genetik ve çevresel etmenler kabul edilmektedir. Ayrıca gerçekçi olmayan obsesyonların ve bunların devamında gerçekleştirilen kompulsiyonların öğrenme yoluyla nesilden nesle aktarıldığı düşünülmektedir. Annelerin obsesif inançlarıyla çocukların obsesif inançların benzerliği bunu destekler niteliktedir (Ekici vd., 2022:445).

Obsesif kompulsif kişilik örgütlenmesi gösteren annelerin karakteristik özelliklerinden genel yetersizlik hissetme, kontrolcü olma, yoğun değersizlik duyguları hissetme, travmatik incinmeler yaşamamak için ikili ilişkilerden kaçınma, umutsuzluk hissetme ve yoğun kişisel beklentiler, narsisistik yapılanma gösteren annelerin özellikleriyle benzerlik göstermektedir (Sarısakal ve Alkar, 2020:256). Hem narsisistik yapılanma gösteren hem de obsesif kompulsif yapılanma gösteren annelerin mükemmeliyet beklentileri çoğu zaman benzerlik göstermektedir. İki örgütlenme türünde de ‘en iyi anne’ ve ‘-meli, -malı’ kavramları annenin ihtiyaçlarının karşılanabilmesi için çocuğun benlik alanına ihlali beraberinde getirmektedir (Sabah, 2019:142).

Obsesif kompulsif anneler sık sık el yıkama, uykusuzluk, kendilerine ve çocuklarına zaman ayıramama, çocuklarına zarar verebileceği vb. düşüncelerle dokunmaktan kaçınma gibi davranışlarla hem kendilerinin hem de çocuklarının yaşam kalitesini oldukça düşürmektedirler. Annenin obsesyonları yüzünden hissettiği yoğun kaygı sebebiyle kompulsiyonlara ayırdığı zaman bebeğin- çocuğun yeterince ve zamanında bakım almasını engelleyebilmektedir. Bu noktada anne-bebek bağlanmasında zorlantılar ortaya çıkmakta ve sağlıklı ebeveynlik tehlikeye girebilmektedir (Challacombe vd., 2017:6). Oysa güvenli bağlanmanın gerçekleşebilmesi için ya da bebeğin iyi oluş halinin devamlılığı için anne ve bebek arasında güçlü bir bağın gelişmesi, annesine bağımlı olan bebeğin zamanında ve kaliteli bir bakım alabilmesi gerekmektedir (Akarsu vd., 2017:276).

7. Anneden Algılanan Narsisistik Özelliklerin Ruh Sağlığı ile İlişkisi

Bireyin fiziksel ve ruhsal birçok hastalığa karşı yaptığı savunmalarda verdiği stres yanıtı oldukça önemlidir. Stresli durumlarda bir risk söz konusudur ve organizma stres yanıtıyla bu duruma cevap vermektedir. Güvenli bağlanmayı gerçekleştirememiş çocuklarda stres yanıtı çok sağlıklı gelişmemektedir. Narsisistik özellikler gösteren annelerin narsisizmine maruz kalan çocukların güvenli bağlanmayı büyük oranda gerçekleştiremediği düşünüldüğünde, bu çocukların stres yanıtlarının çok sağlıklı olmadığı sonucu ortaya çıkmaktadır. Stres yanıtı kortizol hormonuyla düzenlenmektedir ve güvenli bağlanma gerçekleştirememiş çocukların dolaşımalarında bu hormon oldukça yüksek seyretmesi dezavantajlı bir durumdur. Kortizol seviyesinin yüksek oluşu depresyonla, kaygıyla, intihara meyilli olmakla, yeme bozukluklarıyla ve alkolizmle ilişkilendirilmektedir. Ayrıca beynin bilgi alma kısmına zarar verebileceği gibi yüksek kortizol seviyesinin uyku yitimine sebep olabileceği belirtilmektedir (Cori, 2022:76).

Patolojik düzeyde narsisistik özellikleri olan anneler, çocukları bu ihtiyaçları gidermesi için zorlamaktadır ve bunun sonucunda bu çocuklar yetişkinlikte ileri düzeyde sorumluluk hisseden, kendi ihtiyaçlarına duyarsızken başkalarını memnun etmeye çalışan ve ilişkilerde geri planda durmayı tercih eden kişiler olabilmektedirler. Masterson (2016) yaklaşımı açısından bakıldığında;

yüksek düzeyde narsisistik özellikleri olan annelerin yoğun suçluluk duygularına sebep olduğu düşünülmektedir. Ayrılma ve bireyselleşmesi annesi tarafından engellenen çocuk bunu istediği için suçluluk hissedip annesine yapışmaktadır. Narsisistik annenin yetiştirdiği bu çocuğun hayatı boyunca yapışacak birilerini aramasının muhtemel olduğu düşünüldüğünde yetişkinlikteki ilişkilerinde sağlıklı bağlanamayacağı öngörülmektedir. Ayrıca narsisistik örüntüye sahip annenin çocuğun bireyselleşmesini onaylamaması çocukta yoğun korku duygularına sebep olmaktadır (Alpay, 2020:24).

Anneden algılanan narsisizminin ruh sağlığına etkilerini araştıran çeşitli araştırmalar yapılmıştır. Leggio (2018:9) yaptığı araştırmada narsisistik özellikler gösteren anneyle büyüyen çocuklarda yetişkinlik yıllarında depresyona yatkınlık, madde bağımlılığı, duygudurum bozukluğu, anksiyete bozuklukları, ilişkilerde güvensizlik ve ilişkilerde zorluk yaşanma ihtimalinin yüksek olduğuna vurgu yapmıştır. Dantela ve arkadaşları (2015:345) yaptıkları araştırmada hem annenin hem de babanın narsisistik kişilik özelliklerinin çocukta görülen depresyon ve anksiyetenin öncülü olduğu sonucuna ulaşmışlardır.

B. Benlik Kavramı

1. Benlik Tanımı

Benlik kavramının hem içerdiği anlam insanlık tarihi kadar eskidir hem de değişen sosyal ilişkiler, toplum yapıları ile birlikte insan doğasına bakış açısı değiştikçe gelişime açık bir kavramdır. Literatür incelendiğinde benlikle ilgili çok çeşitli tanımlamalar yapılmış olsa da hepsinin ortak noktası ‘Ben Kimim?’ sorusuna verilen cevapta kendiliğin nasıl tanımlandığıdır. Kişilerin kendilerini hangi yönden tanımladıkları, kendilerini tanımlarken hangi özelliklerini ya da sıfatları daha çok kullandıkları bu noktada anlam kazanmaktadır (Özveren, 2020:3).

William James (1890) yayınladığı ‘‘Psikolojinin İlkeleri’’ kitabında benliğin ‘bilen benlik’ ve ‘bilinen benlik’ olarak süreklilik gösteren varoluşsal iki bileşenden oluştuğunu belirtmektedir. Ona göre bilen benlik yargılayan ve özne olarak değerlendirilen benliktir. Bilinen benlik ise gözlemlenen ve nesne olarak değerlendirilen benliktir. Bilimde nesnellik söz konusu olduğu için üzerinde

çalışılabilecek benlik boyutu bilinen benliktir. Bu benliğin maddesel ve toplumla etkileşim halinde olan manevi-duygusal özelliklerini içeren benliktir. Aslında James bu fikirleriyle benliğin birden çok türü olduğu noktasında fikir babalığı yapmaktadır (Yavuzer vd., 2017: 162). Yine James benliğin maddi, sosyal, ruhsal ve saf benlik olmak üzere dört alt türe ayırmıştır. Ruhsal benlik bireyin kendisini psikolojik olarak nasıl algılayıp nasıl hissettiğine yönelik bir tanımlama içerir. Sosyal benlik ise bireyin toplum içindeki rolüne göre kendini tanımlama şeklidir. Kişinin sahip olduğu nitelikler üzerinden kendini tanımlaması maddi benliği oluşturmaktadır. Saf benlik ise diğer üç benlik türü gibi incelenmenin mümkün olmadığı benlik bileşenidir (Özveren, 2020:4-6).

Yine benzer şekilde Rosenberg (1979'dan aktaran Balıkçioğlu, 2016:540) öznel olan ve nesnel olan benlik kavramları üzerinde durmuş; benliği bireye ait duygu, düşünce ve algıların tamamı olarak tanımlarken kültürel olarak da aile ve yaşam deneyimleri gibi çok sayıda faktörden etkilendiğini vurgulamıştır. Bu etkilenmelerle benlik din, coğrafi bölge, cinsiyet, aile, ırk vb. türde çok sayıda kimlik oluşturarak yaşama devam etmektedir.

Rogers'a (2013:223) göre benlik kavramı gelişme ve farklılaşma eğilimleri olan, özellikle çevreyle girdiği etkileşimlerle detaylanan, bireyin deneyimlerinden ve bu deneyimlerin kendiliğe göre değerlendirilmesinden oluşan dinamik bir yapıdır. Rogers, sağlıklı bir benlik için benlik temsili ile yaşantıları arasındaki uyumun tutarlı ve düzenli olması gerektiğini vurgulamıştır. Deneyimlenen yaşantılar benlik yapılanmasına uyumlu olmadığı zaman kişide gerilimler, huzursuzluklar ve bunları telafi edebilmek için çeşitli savunmalar ortaya çıkabilmektedir (Rogers, 2013:228). Benlik yapısını 'ideal benlik' ve 'gerçek benlik' olarak ele alan Rogers, yaşamın temel amacının insanın gerçekte olduğu kişi olmaya ulaşma arzusu olarak da açıklamıştır (Rogers, 2018:10). Diğer bir deyişle sağlıklı benlikten kasıt, kendini gerçekçi değerlendirebilen, kendine saygı duyan, iç tutarlılığı ve sosyal ilişkilerinde empatik özellikleri yüksek, ideal benliği ile gerçek benliği arasındaki uyumun yüksek olduğu benliktir (Gürcan, 2015:14).

Özellikle Freud ve Kohut benlik kavramına ilişkin çok sayıda açıklamalar getirmiş olup ikisi de benliğin gelişim sürecinde bebeklik ve çocukluk dönemine vurgu yaparak açıklamışlardır. Sigmund Freud (1923/2022:90) benlik

oluşumunun büyük ölçüde bilinçdışı süreçlerden kaynaklandığını ifade etmiş ve benlik kavramı yerine ‘ego’ kavramını kullanmıştır. Freud’un benlik sistemi id (alt benlik), ego (ben) ve süperego (üst ben) olmak üzere üç bileşenden oluşmaktadır. Ona göre benliğin rasyonel ve dengeleyici bileşeni olan ego, yaşam boyu bu görevi sürdürmektedir. Anna Freud (1937/2022:14-17) ise egonun denge kurmakta zorlanıp id ve süperego arasındaki çatışmada kaldığı zamanlarda egonun kullanabileceği savunma mekanizmalarını ortaya koyarak benlik kavramının gelişimine destek olmuştur.

Kohut’un (1971/2022) psikoloji literatürüne kazandırdığı ‘Benlik Psikolojisi Kuramı’ benlik kavramını açıklayan yaklaşımlar içinde oldukça önemlidir. Kohut kendiliği kapalı bir örgütlenme olarak görmeyerek, insanın doğumdan ölüme kadar daima kendilik nesnelere oluşmuş bir dış dünyaya ihtiyaç duyduğunu, hatta bu ihtiyacın psikolojik olarak hayatta kalabilmesi için temel koşul olduğunu belirtmektedir (Kohut, 1971/2022:12). Ona göre bebek parçalanmış bir benlikle dünyaya gelmektedir ve benlik bütünlüğünü sağlayabilmesi için yaşamı boyunca birine ya da birilerine ihtiyaç duymaktadır. Bebeğin yaşamında önem verdiği bu kişiler kendilik nesnesini oluşturmaktadır ve benliğin önemli bir parçasıdır. Kendilik nesnesinin benliğin gelişimindeki önemli görevlerinden biri ‘aynalama’ yapmaktır. Yani özellikle ilk bakım veren olarak annenin bebeğin varlığından duyduğu memnuniyeti bebeğe yansıtmasıdır. Böylece bebek olumlu ve bütüncül bir benlik yapısı geliştirmiş olacaktır (Özveren, 2020:19). Bu biri ya da birileri yerine geçen kendilik nesnesi ilk yıllarda ilk bakım veren ya da anne olmakta, sonrasında ise aile, akrabalar, komşular, arkadaşlar, öğretmenler, romantik partnerler olarak kişinin yaşamında yer etmektedir (Akça, 2017:20).

Jung ise benlik kavramını kişiliğin en özünü oluşturan enerjik bir yapı olarak tanımlamakta ve benlik gelişim sürecini ‘bireyselleşme’ olarak ifade etmektedir. Benliğin sadece geçmiş deneyimlere göre şekillenmediğini, aynı zamanda geleceğe yönelik hayallerle, tutkularla ve motivasyonla desteklendiğini ileri sürmektedir (Jung, 2020:11). Bu noktada benlik kişinin bilinçli olan kısmı (ego) ve bilinçli olmayan kısmı (gölge) bileşenlerinden oluşmaktadır ve benliğin görevi bilinç ve bilinçaltı arasındaki dengeyi kurmak ve aynı zamanda bireyin yaşantı deneyimlerini organize etmektir. Burada söz konusu ego benliğin

gerçekçi, bilinç ve algılama ile ilgili olan kısmıdır. Gölge ise kişinin kendisindeki varlığını kabullenemeyip başkalarına yansıttığı daha çok karanlık yönünü oluşturmaktadır. Ayrıca ben ile dış dünya arasında aracı rolü üstlenen persona bileşeninin ise benliğin sosyal yönünü oluşturduğunu belirtmiştir. Benlik bütünlüğünü bu bileşenler arasındaki uyuma bağlamış ve benliğin durağan olduğunu belirtmiştir (Balıkçioğlu, 2016:541).

Bilişsel yaklaşıma göre ise benlik; bireyin düşüncelerinin, inançların, hedeflerinin, değerlerinin, toplumsal rollerinin, geçmiş yaşantılarının ve benlik algısının zihinde temsil edilidir. Diğer bir ifadeyle benlik kişinin kendini tanımlama, değerlendirme ve yönlendirme gibi süreçlerin bütünüdür. Benliğin açıklanması zihinsel süreçlere odaklanarak açıklanmaya çalışılmıştır (Yavuzer vd., 2017:162).

Davranışsal yaklaşıma göre benlik, bireyin öğrenmeleriyle ve çevresindeki olayların sonucunda oluşan davranış kümesi olarak ele alınır. Benlik, gözlemlenebilen davranışlar üzerinden tanımlanır ve ölçülebilen kadari değerlendirilir. Bu yaklaşıma göre bireyin davranışları değişirse benlik algısı da değişecektir. Organizma, benliğini olumlu destekleyecek güçlendiricileri ararken benliğini olumsuz etkileyecek deneyimlerden kaçınarak çevreye karşı yanıtlar vererek tepkisel bir benlik oluşturmaktadır (Balıkçioğlu, 2016:541).

Mead (1934/2017:13) benliği sosyolojik açıdan ele alan yaklaşımlardan olan Sembolik Etkileşim Kuramında benlik gelişiminde toplumsallaşma sürecinin etkisine değinmiştir. Ona göre birey benlik gelişimi sırasında bulunduğu toplumdaki olayları anlamlandırırken, davranışlarını da topluma göre belirlemektedir. Yine benliğin sosyal etkileşimlerle değişip geliştiğini öne süren Cooley (1908:345) de bu fikrinden yola çıkarak 'ayna benlik' kuramını literatüre kazandırmıştır. Buna göre bireyin benlik algısı, başkalarının kendisi hakkındaki düşüncelerinden etkilenmektedir ve kişinin kendine bakış açısı sadece kişilik özelliklerinden değil, aynı zamanda diğerlerinin kendisini nasıl algıladığına yönelik izlenimlerden oluşmaktadır.

Benlik bir kişinin tüm özelliklerini içeren dinamik, çok yönlü bir bilişsel yapıdır. Bireyin kişilik özellikleri, toplumdaki mesleki ve kişisel rolleri, alışkanlıkları, faaliyetleri, dernek ya da grup üyelikleri ve demografik

özelliklerinin tamamı benliğin parçalarıdır. Diğer bir deyişle benlik kişinin o anda ne olduğu ile ya da olduğu her şey ile tanımlanabilir (Boyatzis ve Dhar, 2021:2).

Benlik kişinin davranış, tutum ve fiziksel kişilik özelliklerinin bütünü olarak tanımlanabilmektedir. Bebeklikten itibaren oluşma başlayan benlik süreğendir ve her bireyin benliği kendine özgüdür. Bireyin sosyal çevresi benliği etkileyen temel faktördür ve benlik sosyal yaşantılar sonucunda kazanılmaktadır. Çünkü çocuklar toplumla ve çevreyle etkileşim halinde olarak zamanla kendisini tanımaktadırlar. Kişi kendisini diğerleriyle girdiği ilişkilere göre düzenlemekte ve kendisine yönelik algılarla benliğine yatırım yapmaktadır (Çakmak 2018:138). Benlik kavramı özetlenecek olursa; kişinin kendisi hakkında sahip olduğu çoğunlukla değişmemeye yatkın, oldukça karmaşık imgeler bütünüdür denilebilir (Yavuzer vd., 2017:162).

Benliğin gelişimi çocukluk boyunca beynin deneyimleri ve diğer insanların etkileşimi arasında desteklenerek devam etmektedir. Ama bu bebeğin doğduğu anda bir benliğin olmadığı anlamına gelmez ve benlik inşa etme süreci yetişkinlikte de gelişip ayrıntılanmaya devam eder. Yaşam dönemleri ve rolleri artıp değiştikçe benliğin farklı boyutlarının etkililiği artmaktadır. İş benliği, ev benliği, eş benliği, ebeveyn benliği, politik benlik, cinsel benlik, yaratıcı benlik, saldırgan benlik, bağınaz benlik gibi çok çeşitli parçalardan meydana gelen benlik türleri arasında sürekli otomatik bir geçiş söz konusudur (Hood, 2019:17-18).

Benlik kavramı genel olarak çok fazla incelenen bir konu olmasının yanında ideal benlik ve gerçek benlik kavramları da hem literatürde çok incelenmiş hem de bu çalışma kapsamında üzerinde durulmuştur.

2. Gerçek ve İdeal Benlik Kavramı

Carl Rogers'a (1979) göre kişinin ulaşmak istediği imaj, elde etmek istediği en üst hedef ideal benliği, kişinin kendisi ile ilgili mevcutta var olan duyguları, düşünceleri ve kişilik özellikleri de gerçek benliği oluşturmaktadır. İdeal benlik ve gerçek benliğin kesişim kümesi ne kadar geniş olursa, kişinin o oranda benlik bütünlüğü olmaktadır. Başka bir deyişle gerçek ve ideal benlik arasındaki uyumun artması, kişinin gelişimine ve mutluluğuna katkıda bulunmaktadır (Özveren, 2020:46). Rogers tüm insanların kendini gerçekleştirebilme arzusuna sahip olduğunu ve kişiyi en çok yine kişinin kendisinin tanıyabileceği

varsayımından yola çıkarak, kişilerin benlik imajlarının ideal benliklerine yaklaştıkça kendini gerçekleştirme amacına ulaşabileceklerini ifade etmektedir. Ayrıca bunu yapabilecek potansiyeldeki kişiler için deneyimlere açık olma, geçmiş ve gelecekte bağımsız şimdiye odaklanma, doğru kararlar alabileceğine güvenme, risk alabilme, yaratıcı olma ve yaşam doyumuna sahip olma gibi ortak özellikler olduğunu belirtmiştir (Yılmaz A., 2016:84-85).

Winnicott'a (1960'dan akt. Sarısoy, 2016:5-6) göre ise gerçek benlik; benliğin canlı, doğal, yaratıcı ve sahici tarafı olarak tanımlanmaktadır. Bebeğin ihtiyaçlarını her seferinde eş duyumlu olarak gideren anne, bebeğin benliğini saklamayarak gerçek bir benlik oluşturmasını sağlamış olmaktadır. Ancak anne bebeğin ihtiyaçlarını yeterince ve eş duyumla karşılamak yerine kendisine uymak zorunda bıraktığında bebek sahte benlik geliştirmeye başlamaktadır. Ona göre sahte benlik savunma işlevi yaparak gerçek benliği bir nevi saklamaktadır.

Gerçek benlik kişisel mutluluğa yönelik bireysel gelişmenin, kişisel sağlamlık durumunun ve başkalarıyla olan ilişkilerde gerçek sevginin kaynağını oluşturmaktadır. İdeal benlik ise olumsuz değerlendirmelerle incinmiş olan benliktir ve kusursuz olmayı amaçlamaktadır. Bu iki benliğin arasında fark olması kaçınılmazdır. Ancak bazen bu benlikler arasındaki fark azsa motive edici olmakta ve kişiyi başarıya güdülemekteyken farkın çok olması kişide bir ruhsal bozukluğun kendini gösterebileceği anlamına gelmektedir (Kapıkıran, 2004:15-16).

İdeal benlik kişinin idealinde olmak istediği ya da zorunlu olarak geliştirmek zorunda kaldığı benlik parçalarıdır. İdeal benlik ve gerçek benlik arasındaki farklılıkların artması kişide hüznün, keder, mutsuzluk gibi olumsuz duyguların yaşanmasına sebep olmaktadır. Bu sebeple kişi gerçek benliğini ideal benliğine yakınlaştırmaya çalışmaktadır (Taluy ve Sunal, 2012:59). Eğer kişi gerçek benlik ve ideal benlik arasındaki farklılıklar hakkında iç görüye sahipse ve bu farklılıkları kapatmaya yönelik yeterlilikleri, motivasyonu ya da kaynakları varsa bunları kullanarak hayal ettiği noktaya gelmeye çalışmaktadır. Ancak bu farklılıklar çok fazla ya da kişinin bu farkı kapatmaya yönelik çalışabilecek öz yeterlilikleri yoksa kişi bu noktada ya idealini değiştirmek zorunda kalacaktır ya da gerçek olmayan büyülenmeci bir benlik algısı geliştirerek narsistik savunmalar göstermeye başlayacaktır (Taluy ve B. Sunay, 2012:61).

İdeal ve gerçek benliği açıklarken ikisini birlikte ele almak iki kavramı da daha anlaşılır hale getirirse de birbirlerinden bağımsız kavramlar olduğunu da vurgulamak gerekmektedir. Çünkü ideal ve gerçek benliğin aynı benliği temsil etmesi neredeyse mümkün değildir. Aralarında az ya da çok her zaman fark olması beklenilendir. Yani mevcuttaki benlikle hayal edilen benliğin aynı olması mümkün olamamaktadır. Tıpkı mevcuttaki benliğin süreğen olması gibi ideal benlikte değişime açıktır. Kişilerin istekleri, kariyer planları, kişilik özellikleri ya da yaşam değerleri zaman içinde değişebilir ve ideal benlik bu değişime paralel olarak sürekli revize olmaktadır (Boyatzis ve Dhar, 2021:2-3).

3. Benlik Kavramı ve Anneden Algılanan Narsisizm Arasındaki İlişki

Sağlıklı bir benlik gelişimi için doğru zamanda yeteri kadar bakım, ilgi, sevgi veren, tutarlı ve süreğen davranış ve tutumlarıyla bebeğin maddesel ve manevi ihtiyaçlarını karşılayabilen bir anne kilit rol oynamaktadır (Akarsu vd., 2017:276). Narsisistik özellikler gösteren anneler kendi narsisistik ihtiyaçlarını bebeğinin ihtiyaçlarının önünde tuttukları için bebeğin benlik gelişim sürecinde birtakım olumsuzluklar meydana gelebileceği belirtilmiştir (Alpay, 2020:22).

Bir bebeğin benlik kavramı ortaya çıkmaya çalışırken her şeyden çok kolay etkilenebilmektedir ve ancak sağlıklı bir anne bunun farkına varabilmektedir. Bu noktada anne bebeğin benlik gelişimini kolaylaştıran, çocuğun ortaya çıkmaya çalışan bireysel özelliklerini destekleyen ve teşvik eden konumundadır. Çocuğun gerçek benliğinin gelişebilmesi için çocuğun görülmesine fırsat vermektedir. Çocuğun görülmesi ancak çocuğun deneyimlerini kabul eden ve takdir eden diğer kişilerle mümkün olmaktadır. Ancak özgün özelliklerinin başkası tarafından yansıtılması ve desteklenmesi sonucunda çocuk, bunların benliği için temel oluşturabileceğini fark etmektedir. Bunu gerçekleştiremeyen çocuk ise kendi doğasına bağlı kalmak yerine olması gerektiğini düşündüğü kişiliğe uyum sağlamaya çalışarak sahte benlik geliştirebilmektedir (Cori, 2022:103-104).

Annenin bebeğin benlik bütünleşmesi sürecinde bebeğin ihtiyaçlarını yeterince karşılayamaması, bebeğin sağlam bir benlik algısı için gerekli olan tüm güçlülüğü yaşamasına engel olmaktadır diyen Winnicot (1960'dan akt. Sarısoy, 2016:6) buna ek olarak bebeğin 'var olmaya devam etme' durumunun tehlikeye girerek bebeğin dış dünyaya tepki vererek sahte benlik geliştirmeye başladığını

da ifade etmiştir. Narsisizmde benliğin yaralanmasıyla birlikte kişi gerçek benlikten uzaklaşarak kendine ideal bir benlik yaratma eğilimi göstermektedir (Smolewska & Dion, 2005:59). Öztürk ve Uluşahin (2020:433)'e göre ise narsisistik kişilik bozukluğunun temelinde, erken çocukluk döneminde gelişimin doğal bir ögesi olarak bulunan büyülenmiş öz benlik duygusuna karşı annelerin yeterince hassasiyet gösterememeleri; çocuğun annesi ile ilişkisinde gerçek dünyanın hayal kırıklıkları ve incitici yönleriyle yeterince karşılaşamaması yatmaktadır. Annelerin çocuklarını aşırı yüceltmeleriyle devamlı beslenen ve gereksizce şişirilen benlik duygusunun etkisi de oldukça fazladır.

Genişletilmiş benlik kavramı da narsisistik özellikler gösteren anneler kapsamında üzerinde durulması gereken diğer bir kavramdır. Genişletilmiş benlik kuramı Belk (1989:130) tarafından ortaya konulmuş, bireylerin benliklerinin fiziksel bedenle sınırlı olmayıp sahip oldukları aileler, evcil hayvanlar, hatıralar, deneyimler üzerinden duygusal ve düşüncesel olarak genişleyebildiği fikrine dayanmaktadır. Bireylerin çoğu zaman farkında olmadan sahip oldukları nesnelere ya da eşyaları benliklerinin bir parçasıymış gibi görmeye başladıkları, zamanla bunlarla benliklerini bütünleştirdikleri ifade edilmektedir (Belk, 1989:130-131). Narsisistik özellikler gösteren anneler, kendi benliklerini çocuklarının benlikleriyle genişleterek hem kendi yapamadığı hedefleri gerçekleştirmek hem de narsisistik ihtiyaçlarını gidermek için daha fazla alan sahibi olmuş olmaktadır. Bu sırada çocuğun benliği üzerinde hakimiyeti olmadığı için sağlıklı benlik gelişiminden söz etmek de mümkün olmamaktadır (Sabah,2019:138).

Ebeveyn narsisizmi hakkında yapılan bazı araştırmalar benlik gelişimi hakkında birtakım sonuçlar vermiştir. Gardner (2004:59) yaptığı araştırmada annesinin narsisistik ihtiyaçlarını gidermek durumunda kalan çocukların benliğinin büyük bir kısmını bu yolda feda etmek zorunda kalabileceğini ifade etmiştir. Leggio (2018:9) yılında yapmış olduğu araştırmasında annelerini narsisistik olarak algılayan çocukların benlik gelişimlerinin anneleri tarafından göz ardı edildiğini ve bu çocukların yetişkinlikte daha düşük benlik saygısına sahip olduklarını belirtmiştir.

4. Benlik Kavramı ve İlişki Doyumu Arasındaki İlişki

Bebeklik döneminden başlayarak bireysel deneyimlerle ve çevreyle girilen etkileşim sonucunda oluşan, değişen ve gelişen benlik kavramı dirençli bir yapıya sahiptir. Benlik kavramının kişiler arası ilişkilerle desteklendiği bilinmektedir. Erken çocukluk döneminde kişiler arası ilişkilerde yaşanan eksiklikler ya da sorunlar benlik yapılanmasının diğerleriyle ilişkiler kısmında güçlülere neden olabileceği, bu olumsuz benlik yapılanmasının da yetişkinlik döneminde ilişki doyumunu olumsuz etkileyebileceği düşünülmektedir (Yiğit ve Çelik, 2016:78).

Benlik kavramı sosyal, bilişsel, akademik, bedensel, ideal, gerçek vb. alanları da içine alan çok boyutlu bir kavram olmasının yanında; kişinin hayatındaki önemli ötekilerle girdiği ilişkiler sonucunda ortaya çıkmaktadır ve bu ilişkiler yetişkinlikteki ilişkilerin portatifi niteliğindedir. Benlik değerleri oluşturulurken önemli ötekilerle deneyimlenen ilişkilerin olumlu nitelikte olmasının, yetişkinlikteki ilişki yapılanmalarını da aynı olumlulukta etkileyeceği ve yakın ilişkilerden doyulan ilişki doyumunu pozitif yönde etkileyeceği düşünülmektedir. Aynı zamanda benliğin önemli parçalarından biri olan kişilik özellikleri de ilişki doyumuna ciddi etkisi bulunan bir diğer unsurdur. Kişilik özellikleri partnerden kaynaklı öznel sebepler olarak romantik ilişkide oldukça aktif olarak rol oynamaktadır (Kapıkıran, 2019:14).

Son olarak kişinin kendine yönelik olumlu ve olumsuz tutum ve davranışlarını değerlendirmesi anlamına gelen benlik saygısı kavramının ilişkiye taşınmış hali 'ilişkisel benlik saygısı olarak karşımıza çıkmaktadır'. İlişkisel benlik kavramı, kişinin başka biriyle yakın bir ilişki kurabileceğine yönelik olumlu değerlendirmeler yapabilme eğilimi olarak ifade edilmektedir. İlişkisel benlik saygısı yüksek olan bireyler ilişkide hissettiği duyguları, eş yeterliliğini ve ilişkiye yönelik algılarını olumlu değerlendirme eğilimi göstermektedirler. Bu eğilim de ilişki doyumunu arttırmaya yönelik katkıda bulunabilmektedir (Gülaydın ve Semerci, 2018:15).

C. Obsesif Kompulsif Bozukluk Kavramı

1. Obsesif Kompulsif Bozukluk Kavramı

Amerikan Psikiyatri Birliğinin yayınladığı başvuru el kitabına göre obsesif kompulsif bozukluk (OKB); istenmeden zihne gelen ve ısrarla tekrar eden, çoğu zaman kişide kaygı ve huzursuzluk uyandıran düşünce, dürtü ya da imgeler (obsesyon) ve bunların yarattığı kaygıyla baş etmek için zorlayıcı bir şekilde uyulması gereken yineleyici davranışlarla(kompulsiyon) karakterizedir. Takıntılar ve zorlantılar kişinin günde en az bir saatini almaktadır ve işlevsellikte düşmeye neden olmaktadır. DSM-5'e kadar bunaltı bozuklukları içinde sınıflandırılan obsesif kompulsif bozukluk, DSM-5'te Takıntı-Zorlantı Bozukluğu (Obsesif-Kompulsif Bozukluk) ve İlişkili Bozukluklar olarak tek başına ayrı bir tanı başlığı altına alınmıştır. (APA, 2013:133-134).

Obsesif kompulsif bozukluk, obsesyon ve zorlantıların birlikte ya da tek tek görüldüğü, çoğu zaman süregelen görülmesine rağmen zaman zaman dönemsel tetiklenmelerle devam edebilen, bireyin rutin işlevselliğini ciddi oranda etkileyen bozukluktur. Obsesyon(saplantı) kontrol dışı gelen, kişiyi huzursuz eden, benliğe uyumsuz ve istenildiği zaman gönderilemeyen düşünce ya da dürtülerdir. Bunlar kişi tarafından kabul edilemez mantığa, inançlara ve ahlaka sahiptirler. Fakat kişi bunların kendi zihninin ortaya çıkardığını bilmesine rağmen ortaya çıkmasını engelleyememektedir. Kompulsiyon (zorlantı) ise çoğu zaman obsesyonları durdurmak için yapılan irade dışı hareketler olarak tanımlanabilir. Önceleri saplantının ortaya çıkardığı huzursuzluğu azaltmak için başlar, fakat zamanla kontrol edilemez bir düzeye ulaşır ve yapılan eylemin kendisi rahatsızlık yaratmaya başlayabilir. Kompulsiyonlar dışarıdan gözlemlenebilen davranışlar olabileceği gibi, zihinsel eylemler şeklinde de görülebilmektedir (Öztürk ve Uluşahin: 364). Hastanın takılı kaldığı obsesyonlar, kendisine bile çoğu zaman anlamsız ve saçma gelmesine, hatta asla eyleme dönüşmemesine rağmen güçlü kaçınmalara ya da kompulsiyonlara sebep olmaktadır. Obsesyonların ortaya çıkardığı kaygı çok kuvvetli olduğu için, kişi obsesyonları yaşamaya devam etmektense kompulsiyonları yerine getirerek davranışın sonuçlarına katlanmayı seçmektedir. Kişi obsesyonların kendi üretimi olduğunu ve kompulsiyonların da saçma davranışlar içerdiğini kabul eder ama obsesyona karşı koyamaz.

Kompulsiyonlarda tek amaç kaygıyı azaltmaktır, doyum sağlama gibi bir durum söz konusu değildir (Tezcan ve Faraji, 2020:36-37).

Obsesif kompulsif bozukluğun baş etme becerilerini oldukça zayıflatarak bireyin ve çevresindekilerin yaşam kalitesini önemli ölçüde düşürücü bir etkisi vardır (Challacombe vd. (2017:5). Obsesif kompulsif bozuklukta kişinin spesifik konularda aşırı duyarlılık göstermesi, yoğun kaygı hissetmesi ve zaman zaman suçluluk yaşaması OKB'nin en genel özelliklerindedir ve birey çok yoğun kaygı hissettiği durumlarda bazı ritüeller geliştirerek kaygısını azaltmaya çalışmaktadır. Kişinin her kaygı hissettiğinde yerine getirdiği ritüelleri çevresindekiler tarafından çoğu zaman anlamsız bulunmaktadır. Kompulsif ritüel ilk başlarda obsesyonun yarattığı kaygıdan kurtulmaya yarasa da zaman içinde tekrarlanarak obsesif kaygıların artmasına sebep olmaktadır. Böylece kişi kısır bir döngüye girmiş olmaktadır (Arıcan ve Yüksel, 2023:13). Shakespeare'in (2006) eserinde kocasını etkileyerek kral Duncan'ın öldürmesine sebep olan Lady Macbeth'de bu ölümden kendini sorumlu tuttuğu için el yıkama hastalığı başlamıştır. Bütün kokulu sabunlar getirilse dahi, ellerin temizlenmeyeceğine inanarak tekrar tekrar el yıkama davranışının gösterilmesi, başlı başına bir kompulsiyondur (Öztürk ve Uluşahin, 2020:365).

Obsesif kompulsif bozuklukta düşünce içeriği bozuktur. Kişi yerine getirmediği kompulsiyonların sebep olacağı kötü sonuçtan kendini sorumlu tutmaktadır. Düşünmenin ve yapmanın neredeyse aynı şey olduğuna inanacak kadar düşüncelerine önem verirler. Kişi tarafından olumsuz olayların olma ihtimali gerçeğinin oldukça üstünde tehdit algısı yaratmaktadır. Ayrıca obsesif kişilerin belirsizliğe tahammülsüzlüğü ve mükemmeliyetçilikleri diğer önemli özellikleridir (Tezcan ve Faraji, 2020:53-54).

Obsesif kompulsif bozukluğun yaşam boyu görülme sıklığının %2,3 civarında olduğu belirtilmektedir. Duygudurum bozuklukları, fobiler ve madde kötüye kullanımından sonra dördüncü sırada yer almaktadır ve diğer psikiyatrik bozukluklarla eş tanımlı görülme olasılığı %85 civarındadır (Özel ve Karaköse, 2023:12). Tezcan ve Faraji (2020:24), OKB' ye çoğu zaman majör depresif bozukluğun, sosyal ve yaygın kaygı bozukluğunun, agorafobinin, özgül fobilerin, panik bozukluğun ve bipolar bozukluğun eşlik ettiğini belirtmiştir.

Obsesif kompulsif bozukluk (OKB) çeşitli obsesyon ve kompulsiyon semptomlarının birbirinden farklı içeriğe sahip olması ve farklı semptom türlerinin tedaviye farklı yanıtlar vermesi sebebiyle diğer bozukluklardan ayrılan oldukça heterojen bir bozukluktur (Tırak ve İnözü, 2017:172). Buradan yola çıkılarak OKB'nin daha anlaşılır olması ve tedavi yöntemlerinin etkililiğinin artırılması amacıyla daha homojen alt bileşenler belirlenmiştir (Abak ve Güzel, 2021:369).

2. Obsesif Kompulsif Bozuklukların Sınıflandırılması ve Özellikleri

Obsesyon ve kompulsiyon türleri sayıca fazla olmasının yanında bu çalışma kapsamında asıl üzerinde durulmak istenen türü romantik içerikli obsesif kompulsif belirtiler olduğu için diğer alt türleri kısaca açıklamaya çalışılmıştır.

Kirlenme/Bulaşma Obsesyonları: Obsesyon alt türleri arasında en sık görünen tür olan kirlenme- bulaşma obsesyonu mikropların, enfeksiyonların, kirli ya da kirli olduğu düşünülen materyallerin (tükürük, kan, çöp, pislik, idrar, kimyasal madde vb.) bulaşacağına ve kişinin kirleneceğine dair ortaya çıkan düşüncelerdir. Bu obsesyon türünde kişi kendine bir şey bulaşacağı ya da kendisinin bir şey bulaştıracağına dair yoğun kaygılar hissetmekte ve bu kaygılarını yıkama, temizlik, silme vb. kompulsiyonlarla azaltmaya çalışmaktadır (Eryılmaz ve Özten, 2021:3).

Kuşku Obsesyonları: En yaygın görünen ikinci obsesyon türüdür. Hastalarda bir şeyi yapıp yapmamakla ilgili obsesyonel kuşku şeklinde ortaya çıkmaktadır ve genellikle unutulmuş şey için suçluluk duyup huzursuz olmakla ilişkilidir. Arabanın veya evin kapısının kapalı olup olmadığı, mutfaktaki ocağın kapatılıp kapatılmadığı, ütünün fişten çekilip çekilmediği gibi kaygı yaratan obsesyonlardır ve günün büyük çoğunluğu bu obsesyonlarla ve bunların yarattığı kaygıyı azaltmak için tekrar tekrar yapılan kontrol etme kompulsiyonlarıyla geçmektedir (Yılmaz, 2018:24).

Zarar Görme ve Zarar Verme Obsesyonları: Kişinin kendisinin ya da çevresindekilerin zarar göreceğine yönelik saplantılardır. Fiziksel ya da sözel şiddet uygulama ya da görme, öldürme korkuları, şiddet içeren düşümler, istemeden yanlış bir şey yapma, utanılacak bir şey yapma, istemeden yanlış bir şey yapma gibi obsesyonlardır. Bu obsesyon türünün genellikle obsesyona özgü

kompulsiyon yerine kaçınma, güvenlik, sorma-tekrarlama, dokunma/dokunmama gibi birden fazla kompulsiyonla dengelenmeye çalışılmaktadır (Tezcan ve Faraji, 2020:120-127; Yılmaz, 2018:24).

Dini Obsesyonlar: Dini şüpheler, dini değerlere yönelik hakaret içerikli düşünce ve imajlar, günaha girmiş olup olmamakla ilgili şüpheler, ahlaksızca davranmış olmakla ilgili şüpheler, ibadetlerin olması gerektiği gibi olmadığına yönelik şüpheler, cehenneme gitmeyle ilgili düşünce ve imajlardır. Bu obsesyonların yarattığı kaygıdan kurtulmak için ise genellikle çok fazla ibadet etme, dua etme, tövbe etme, ibadetlerin doğru yapıldığından emin olunamadığı için tekrar tekrar yapma, başkalarından onay alarak ibadet yapma, dine uygun olmadığının düşünüldüğü şeylerden uzak durma gibi kompulsiyonlarla birlikte görülmektedir (Toprak, 2018:124).

Cinsel Obsesyonlar: Kişinin sapkın olduğuna inandığı cinsel içerikli düşünceleri tekrarlayıcı bir şekilde düşünmesi ya da sapkın olduğuna inandığı cinsel içerikli imajları tekrarlayıcı bir şekilde gözünde canlandırması şeklinde ortaya çıkmaktadırlar. Bu obsesyonlar yoğun derecede rahatsızlık vermesine rağmen zihinden uzaklaştırılmaz. Kişi bu obsesyonları eyleme dönüştürmekten korktuğu için kaçınma davranışları geliştirerek üstesinden gelmeye çalışmaktadır (Eryılmaz ve Özten, 2021:19).

Ölüm Obsesyonları: Ölüm korkusunun tüm korkuların kaynağı olduğu obsesyon türüdür. Kişi artık yaşayamamaktan, varlığın sona ermesinden, nasıl can vereceğinden, ölüm anında kontrolü kaybedecek olmasından, toprak altında ne yapılacağından, ölümünden sonra yakınlarına neler olacağını ya da ölümden sonraki hayatı düşünmekten kaygılanmaktadır. Özellikle hastalık ve dinsel obsesyonlarla birlikte ortaya çıkmaktadırlar (Faraji vd., 2023:897).

Simetri Obsesyonları: Obsesif kişinin her şeyi kendi belirlediği yerinde, düzeninde, sırasında olması gerektiğini düşünmesi ve bunlarla ilgili hissedilen ciddi zorunlulukları içermektedir. Bazı eşyaların hepsinin aynı hizada olması, eşyaların her zaman kendi yerinde bulunması, simetrik olması gibi obsesyonları içermektedir. Bu obsesyonlar genellikle sayma, kontrol etme, düzenleme ve sıralama gibi kompulsiyonlarla birlikte görülmektedir (Yılmaz, 2018:24).

Sayma Obsesyonları: Obsesif kişinin etrafındaki nesnelere sayısını bilmek yönünde obsesyonel bir ihtiyacı olarak ortaya çıkmaktadırlar. Kapıyı 3 kere kilitleme, elektrik anahtarını 2 kere açıp kapatma, kapı eşiğinden 4 kere geçme gibi kişinin obsesyonel şekilde belirlediği sayıya göre devamlı bir sayma davranışı tekrar edilmektedir. Bu obsesyonun kompulsiyonu da yine sayma ve kontrol etme şeklindedir (Tezcan ve Faraji, 2020:183).

Hastalık Obsesyonları: Obsesif kişinin gerçekçi olmayan kaygılarla tedavisi zor bir hastalığa yakalanacağı/yakalandığı ya da kendi vücuduna yönelik ufak tefek fizyolojik belirtilerden yola çıkarak kanser, AIDS ya da ölümcül başka hastalıklara sahip olduğu ya da yakalanma ihtimali olduğu düşüncesiyle yoğun kaygı, korku hissetmesi şeklinde kendini göstermektedir (Yılmaz, 2018:24).

Geçmiş Obsesyonları: Obsesif kişinin düşünce içeriğinin geçmiş yaşantılarını sürekli ve tekrarlayıcı bir şekilde hatırlaması şeklinde ortaya çıkan obsesyon türüdür. Özellikle majör depresyon tanılı hastalarda pişmanlık ve olumsuzluklarla dolu geçmiş yaşantılar, kişi düşünmek istemediği halde sürekli zihinde dönüp durmaktadır. Geçmişte birine duyulan yoğun öfkeyle ilgili düşünceler, travmatik yaşantılar, utanç hissettiği, küçük düştüğü vb. geçmiş yaşantılarla ilgili düşünceler bu kişileri sürekli meşgul edebilmektedir (Tezcan ve Faraji, 2020:200).

Metafizik Obsesyonlar: Obsesif kişinin var olmaya, evrene, kendiliğe, ölüme ve ölümsüzlüğe gibi metafizik temelli sorularını, sorgulamalarını içeren obsesyonlardır. Soru sorma kompulsiyonları da en çok kullandıkları kompulsiyondur. Sıklıkla dinsel obsesyonlarla birlikte görülebilmektedirler (Tezcan ve Faraji, 2020:160).

Kıskançlık Obsesyonları: Obsesif kişinin ilişkisine yönelik hayali tehlikeler ve partnerine karşı yoğun şüphelerle meşgul olduğu obsesyon türüdür. Kişi obsesif şüphelerle istenmeyen, yinelenen düşüncelerle ve gerçek olmayan inançlarla kolayca partnerine yönelik kıskanılacak bir şey bulabilmektedir. Sürekli kıskançlık düşünceleriyle meşgul olduğu için genel olarak huzursuz ve üzgün hissedebilmektedir (Ogul ve Karaaziz, 2023:399). Bu kişiler kıskançlıkla ilgili düşüncelerin genel olarak bozuk olduğunun farkındadırlar ve en çok kontrol

etme kompulsiyonlarıyla hissettikleri kaygıyı azaltmaya çalışmaktadırlar (Tezcan ve Fraji, 2020:204).

Romantik İlişki Obsesyon ve Kompulsiyonları: Obsesif kişinin partnerine olan sevgisini sorgulaması, partnerinin kendisine olan sevgisini sorgulaması ya da mevcuttaki ilişkisinin doğru ilişki olup olmadığına yönelik yaptığı sorgulamalar şeklinde ortaya çıkan obsesyonlardır. Kişi bu obsesyonlarla baş etmek için kendi duygularını ve partnerinin duygularını kontrol etme, ilişkisini ya da partnerini diğerleriyle karşılaştırma ya da partnerine yönelik güvence arama gibi davranışlarla ciddi bir zaman kaybı yaşamaktadır (Faraji vd., 2023:897).

Obsesif kompulsif bozukluğu olan kişilerin OKB belirtilerinden yakınması çok yaygındır. Bu kişilerde yıllarca tek bir egemen belirti gözlemlenebileceği gibi birden fazla da olabilir ya da biri sona erdiğinde diğeri başlayabilir. Örneğin, yıllarca kirlenme korkusu olan birinin yıkama takıntısı sona erip kontrol etme takıntısı başlayabilir ya da tam tersi olabilir (Hyman ve Pedrick, 2022:29). Sahip olunan obsesyon ve kompulsiyonlar hangi şiddette ve itki gücünde olursa olsun, kişi bunun saçma olduğunun farkındadır ve çoğu zaman huzursuzluktan şikayetçidir. Obsesyonların ve kompulsiyonların ortaya çıkmasını engellemeye çalışsa da başarılı olamamaktadır (Yılmaz,2018:25).

3. Romantik İlişki ve Partner Odaklı Obsesyon-Kompulsiyonlarının Özellikleri

OKB ile ilgili son yıllarda yapılan çalışmalar ve klinik gözlemler, romantik ilişkilere yönelik obsesyon ve kompulsiyonların ortaya çıkabileceğine dikkat çekmektedir. Bu çalışmalar sayesinde alan yazına ‘romantik ilişki obsesyon ve kompulsiyonları’ ve ‘partner odaklı obsesyon ve kompulsiyonları’ olarak iki yeni kavram kazandırılmıştır. Romantik ilişki obsesyon ve kompulsiyonları egoya uyumlu olmayan, istenmeyen bir şekilde beliren düşünce ve dürtülerle ilişkide karşılaştırma, kontrol etme ve güven arayışı şeklinde ortaya çıkmaktadır Bunun yanında partnere yönelik olan sevgi ve partner tarafından gerçekten sevilip sevilmediğine yönelik düşünceler de oldukça yoğun yaşanmaktadır (Özel ve Karaköse, 2023:12). Doron vd. (2012:22) yaptığı araştırmada romantik ilişki obsesyonları partnere yönelik takıntılı meşguliyetler ve şüpheler olarak tanımlanmış ve ilişki memnuniyeti olumsuz etkilediği ortaya koyulmuştur. Brandes vd. (2020:6) yaptıkları araştırmada romantik ilişki obsesyon ve

kompulsiyonlarının ilişki doyumunu ve cinsel tatmin düzeyini azalttığını ortaya koymuşlardır.

Duygusal yakınlık ve samimiyet içeren ilişkiler kapsamında obsesif kompulsif semptomların ortaya çıkabilmektedir. Bunlara ebeveyn-çocuk ilişkisi, mentor ilişkisi, tanrı-inanç ilişkisi gibi ilişkiler de örnek verilmesine rağmen çalışmalar ağırlıklı olarak romantik ilişki bağlamında gerçekleştirilmektedir. Romantik ilişki obsesyon ve kompulsiyonları büyük oranda kişinin ilişkisine yönelik şüphe ve meşguliyetleri içermektedir. Kişinin partnerine olan duyguları, partnerinin kendisine olan duyguları, ilişkisinin uyumu ve genel geçerliği çoğu zaman zihnini istenmeyen bir biçimde meşgul etmekte ve aynı zamanda hayatı engelleyici uğraşlara sebep olmaktadır. Partnerin zekasına, statüsüne, görünüşüne vb. özelliklerine yönelik ortaya çıkan semptomlar ise partner odaklı obsesyon ve kompulsiyonları oluşturmaktadır (Doron ve Derby, 2017:2-3).

Romantik ilişki obsesyonlarının çoğu zaman kontrol edilemeyen ve istenmeyen düşünce (örneğin: doğru kişi mi? daha iyisini bulabilir miydim? onu seviyor muyum? o beni seviyor mu?), görüntü (örneğin: partnerinin görüntüsü, kendini başka bir partnerle hayal etme) ya da dürtü (örneğin: partnerden ayrılmak, sık sık arayıp kontrol etmek) şeklinde ortaya çıkmasının yanında hem ilişki deneyimleri için hem de bireysel değerler için olumsuz özellikte olmaları ortak özellikleridir. Bu obsesyonlar kişi tarafından istenmemektedir ve bu obsesyonların yarattığı kaygıyı azaltmak için sık gerçekleştirilen kontrol etme (örneğin; partnerine karşı ne hissettiğini kontrol etme), nötralizasyon (örneğin; partneriyle iyi hissettiği zamanları hatırlama), güvence arama (örneğin; ilişkisi hakkında diğer insanların onayını arama), karşılaştırma (örneğin; partnerinin özelliklerini diğer partner olabileceklerle karşılaştırma) gibi kompulsiyonlar ortaya çıkmaktadır (Abak ve Güzel, 2021:369; Akkaya ve Yılmaz, 2021:379). Bu kompulsiyonlar genellikle rahatsız edici bulunduğu ve kişi tarafından normal olmadığı bilindiği için suçluluk ve utanç duygularına sebep olmaktadır (Özel ve Karaköse, 2023:12).

Partner odaklı obsesif kompulsif belirtiler ise kişinin tekrarlayan bir şekilde partnerine yönelik zeka seviyesi, dış görünüş, ahlak düzeyi, sosyal beceriler, yeterlilik ve duygusal istikrar ile ilgili konularda algıladığı kusurlarla obsesyonel bir şekilde meşgul olmasını içermektedir (Doron vd., 2012:18). Takıntılı bu

düşünceler istenmeyen bir şekilde sürekli tekrar ederken kişi tarafından normal olmadığı bilindiği için rahatsızlık yaratmakta ve suçluluk-utanç duygularına sebep olmaktadır (Özel ve Karaköse, 2023:12) Hissedilen suçluluğu hafifletmek için nötralizasyon (örneğin; partneriyle birlikte kendini mutlu hissettiği zamanları düşünmesi), güvence arama (örneğin; doğru ilişkide olduğuna dair diğerlerinin onayına başvurmak), ve karşılaştırma (örneğin; partnerini diğerleriyle karşılaştırma) gibi kompulsiyonlara başvurulmaktadır (Doron ve Derby, 2017:6).

Romantik ilişki obsesyonları olan kişiler partnerlerini gerçekten sevip sevmediklerine, partnerlerinin kendilerini gerçekten sevip sevmediklerine, mevcuttaki ilişkinin kendileri için doğru ilişki olup olmadığına yönelik obsesyonların yarattığı kaygıyı; ilişkisini etrafındaki başka ilişkilerle karşılaştırarak, kendisinin gerçekten sevip sevmediğini kontrol ederek, partnerinin kendisini gerçekten sevip sevmediğine dair güvence arayarak ya da partneriyle mutlu olduğu anları zihninde canlandırarak ortadan kaldırmaya çalışmaktadır (Faraji vd., 2023:897). Bu kompulsiyonlarla kendini kısa süreli rahatlatan kişi, ilişkide herhangi bir stres kaynağı oluştuğunda ya da kendi ilişkisini karşılaştırdığı başka bir ilişkideki tarafların daha mutlu olduğunu algıladığında kendi ilişkisine yönelik duyduğu obsesif kompulsif davranışları arttırabilmektedir. Buradan hareketle romantik ilişki obsesyon ve kompulsiyonları hem duygusal ilişkinin doyumunu hem de bireysel duygu durumunu olumsuz yönde etkileyebilmektedir (Akkaya ve Yılmaz, 2021:379).

Romantik ilişki temalı obsesif-kompulsif bozuklukların hangi yaşlarda başladığına dair direkt yapılan araştırmalar olmasa da klinik gözlemlerden elde edilen bilgilerden yola çıkılarak yirmili yaşların başında başladığı belirtilmektedir. Bazı spesifik durumlarda belirtiler, kişi evlenmek, nişanlanmak ya da çocuk sahibi olmak gibi bağlılık ve adanmışlık duygusu uyandıran kararlardan sonra belirebilmekteyken bazen de romantik ilişkinin sonlanmasından sonra tetiklenebilmektedir. Genellikle eski partnerin tek doğru kişi olduğu ya da tek mutlu olunabilecek partnerin kaybedildiğine, bundan sonra başka biriyle beraber olmanın imkansızlığına dair obsesyonlar gelmeye başlamaktadır (Tırak ve İnöz, 2017:173). Ya da romantik ilişki içerikli obsesyon belirtileri sadece mevcut ilişkiye yönelik olmayıp geçmiş ilişki deneyimlerini ya da olması muhtemel ilişkileri de kapsayabilmektedir. Romantik ilişki semptomları gösteren

kişiler aynı şeyleri yaşamamak adına romantik ilişkiden uzak durabilmektedirler (Akkaya ve Yılmaz, 2021:380).

D. İlişki Doyumu Kavramı

1. İlişki Doyumu Tanımı

İnsanların hayatları boyunca diğerleri ile kurdukları ilişkiler; iletişim, etkileşim ve temas halinde olmaya bağlı olarak zamanla romantik yakın ilişkilere dönüşebilmektedir. Romantik ilişkilerde gönüllü olarak karşılıklı verimli bir katılımının sağlanabilmesi ilişki doyumunu etkilemektedir. İlişki doyumu ise romantik ilişkideki tarafların ilişkileri hakkında pozitif duygularının değerlendirilmesi şeklinde tanımlanabilmektedir (Çoban, 2021:130). İlişki doyumunun yüksek olması hem çiftler arasındaki bağı desteklemekte hem de ilişkisel motivasyonu arttıran bir güç olmaktadır. Tatmin edici bir ilişki kurabilmek partnerlerin ayrı ayrı iyi oluşlarını arttırarak kişisel hayatlarında merkezi bir yer edinmektedir (Fletcher vd. 2015: 21-23). İlişki sürecince yararlı tecrübeler edinebilmek, güzel deneyimler kazanabilmek ise ilişkinin kalitesi kapsamında değerlendirilmektedir. Bir ilişkinin istikrarlı bir şekilde devam edebilmesi ve mutluluk seviyesinin yüksek olması ancak partnerler tarafından doyumun sağlandığı ilişkilerde mümkün olmaktadır (Saraç vd., 2015:70).

Romantik ilişki iki insan arasında aşk, sevgi, bağlılık duyguları üzerine kurulan, karşılıklı duygusal bağlanma sonucu oluşan ve partnerlerin duygusal, psikolojik, sosyal ya da cinsel ihtiyaçlarının karşılandığı güvenli bir alanı ifade etmektedir. Kurulan bu ilişkinin devamlılığı, mutluluğun süreğenliği ve partnerlerin beklentilerinin karşılanabilmesi için ilişki doyumu koşul niteliğindedir. İlişki doyumu, bireyin içinde olduğu ilişkiden duyduğu memnuniyet hakkında yaptığı öznel değerlendirmelerdir. Partnerlerin duygusal, cinsel ve sosyal olarak birbirlerine nasıl bağlandıklarını, birbirlerini nasıl desteklediklerini ve ne kadar tatmin olduklarını ilişki doyumu ile açıklamak mümkündür. İlişki doyumu dinamik bir yapıdır ve her partner için farklı olabildiği gibi zaman içinde de değişmesi çok muhtemeldir. Eşler arasındaki etkili iletişim, duyarlılık ve kaliteli zaman geçirme ilişki doyumunu arttırmaktadır. Özetle kişinin ilişkisi hakkında olumlu değerlendirmeler yapması ilişki doyumunun sağlandığına, ilişkisi hakkında olumsuz değerlendirmeler

yapması da ilişki doyumunun sağlanamadığı olarak yorumlanmaktadır (Gülaydın ve Semerci, 2018:15). Türk ve Yıldız (2017:98) ise romantik ilişkilerin önemli bir işlevinin de yalnızlık duygusundan kurtulmak olduğuna ve bunun ancak ilişki doyumunun sağlanabildiği bir ilişkide mümkün olacağına dikkat çekmektedir.

İlişkide yüksek beklentiler söz konusu olduğunda neredeyse tüm ihtiyaçların partner tarafından karşılanması ve kişisel çabalarda bile mutlaka partnerin desteğinin olması gerektiği düşünülmektedir. Bu bağlamda romantik ilişkideki partnerin yüksek beklentileri karşılayabilme oranı ile ilişki doyumu arasında doğrusal orantılı bir ilişki ortaya çıkabilmektedir. Yüksek beklentilere maruz kalan partner yeterince anlayamadığını ve kendisinin ilişkiye ait olmadığını hissedebilmektedir. Aşırı beklenti içinde olan bireyler çoğu zaman ilişkileriyle ilgili yeterince doyum alamadıklarına yönelik değerlendirmeler yapabilmektedirler (Saraç vd., 2015:75).

Romantik ilişki obsesyon ve kompulsiyonları bireylerin yaşamlarını olumsuz etkilemekte ve çift ilişkisinde zorlanmalara sebep olabilmektedir (Akkaya ve Yılmaz, 2021:376). Romantik ilişkiye yönelik obsesyonlar benliğe yabancı ve kronik şüpheler içerdiği için partnere yönelik duyguların bozulmasına ve zamanla ilişkide güven bağının zedelenmesine sebep olabilmektedir. Romantik ilişki içerikli obsesyonları olan partnerin yoğun korku ve şüphelerine maruz kalan diğer partnerin tepkileri ilk seferden daha yoğun olumsuz sonuçlara sebep olmakta, ilişkide uyumsuzluğun, güvensizliğin ve terk edilme korkusunun artmasına sebep olurken aynı zamanda da ilişki memnuniyetini azaltmaktadır (Doron vd., 2012:21).

Partnerlerin birbiriyle geçirdikleri kaliteli zaman, birbirlerine karşı olan olumlu duyguların artmasını sağlamaktadır. Bunun yanında etkili iletişim ve her partnerin bireysel iyi oluşu partnerleri birbirine yakınlaştırmakta, dolayısıyla da ilişkiden duyulan memnuniyeti arttırmaktadır. (Randall ve Bodenmann, 2017:96). İlişkinin aynı kaynaktan beslendiği düşünüldüğünde, ilişkide partnerlerin yaşadığı bireysel zorlanmalardan da ilişki doyumunun etkilenmesi beklenmektedir. Randall ve Bodenmann (2017:97) yaptığı çalışmasında partnerden kaynaklı stresörlerin, partnerle ortak hareket edip edememenin, partnerin ruhsal durumunun, partnerin geniş ailesi ve arkadaş çevresi gibi dışsal faktörlerin de ilişki doyumuna etkisi olduğunu belirtmiştir.

2. İlişki Doyumu Türleri

Romantik ilişkilerin sağlıklı bir şekilde devam edebilmesi için her partnerin o ilişkiden bireysel doyum sağlayabilmesi ve partnerlerin ilişki içinde birbiriyle uyumlu olabilmesi gerekmektedir. İlişki doyumu genel bir tanım olarak kullanılsa da aslında bağlılık, mutluluk, iletişim, cinsellik, maddi ve manevi yatırımlar vb. şeklinde farklı bileşenlerden oluşmaktadır. Bu bileşenlerden elde edilen doyumlar kendi içlerinde birbirinden farklılık gösterebileceği gibi her bir partnerin ilişki doyumuna yönelik öznel değerlendirmeleri de birbirinden farklı olabilmektedir (Göktaş vd., 2022:30-31).

Cinsel doyum; cinsellik yaşamın önemli bir parçasıdır ve hem romantik ilişki doyumunu hem de yaşam doyumunu etkileyen önemli bir kavramdır. Cinselliğin bir döngü olduğu düşünüldüğünde, cinsel doyumun bu döngünün son evresi olduğu söylenebilmektedir. Cinsel doyum bireyin yaşadığı cinsel ilişki hakkında olumlu ya da olumsuz öznel değerlendirmelerini içermektedir. Kişilerin hayatında hak olarak düşünülen cinsel doyum, ilişki doyumunun ve dolayısıyla yaşam doyumunun da önemli bir bileşenini oluşturmaktadır. Cinsel doyum kişinin yaşamında meydana gelen değişikliklerden çok kolay etkilenmekte olduğu gibi, kişinin cinsel doyumunun kalitesinde meydana gelen değişiklikler de yaşamın diğer alanlarını oldukça hızlı etkilenmektedir (Tuğut, 2016:183).

Duygusal doyum; ilişki içerisinde partnere yönelik bağlılık hissetme, sevgi, güven gibi olumlu duygu değerlendirmelerini kapsamaktadır. Partnerlerin benzer zevk, ilgi ve değerlere sahip olması, günlük hayattaki değişikliklere birlikte ayak uydurabilmeleri, ortak kararlar alabilmeleri, ortak bir mizah anlayışına sahip olabilmeleri ve beraber geçirdikleri zamandan keyif alabilmeleri bu boyut altında değerlendirilmektedir (Göktaş vd., 2022:31). Çiftler arasında tatmin edici yakınlığın sağlanabilmesi partnerlerin birbirine bağlılığını ve duygusal uyumun niteliğini arttırarak ilişki doyumuna katkıda bulunmaktadır (Fletcher vd., 2015:21).

Sosyal doyum; sosyal ilişkiler kurmanın temel ihtiyaç olduğu düşünüldüğünde doyumunu yüksek romantik ilişkiler bu ihtiyacın önemli bir kısmını gidermektedir (Satıcı vd., 2023:238). Partnerle sağlıklı sosyal paylaşımların yapılabildiği, sosyal etkileşimin keyif verdiği, birlikte geçirilen

zamanların nitelikli olduğunun hissedilebilmesi ilişkide doyumunu arttırmaktadır (Göktaş vd., 2022:31). Hawkins vd. (2008) yapmış oldukları araştırmada; partnerlerin birbirlerine destek oldukları, birlikte kaliteli zaman geçirdikleri ve sağlıklı iletişim kurabildikleri ilişkilerde doyumun yüksek olduğuna ulaşımlardır.

3. Romantik İlişki Obsesyon-Kompulsiyonları ve İlişki Doyumu Arasındaki İlişki

İlişki süreci boyunca partnerlerin bireysel stres, kaygı ya da ruhsal sağlık sorunlarıyla baş edememeleri ya da bu süreçte yaşadıkları zorlantılar uzun vadede ilişki doyumunu olumsuz etkilemekte, hatta devam eden zorlu süreçte ilişkinin sonlanmasına sebep olabilmektedir (Randall ve Bodenmann, 2016:96.) Romantik ilişki obsesyon ve kompulsiyonlarının sebep olduğu kaygının ve hemen akabinde gerçekleştirilen telafi edici davranışların her iki partneri de zorlanıldığı düşünüldüğünde, ilişki doyumuna olumsuz etkilerinin olabileceği düşünülmektedir.

Romantik ilişki obsesyon ve kompulsiyonları kapsamında ilişkiye yönelik sürekli karşılaştırma, güven arayışı ve kontrol etme davranışlarının yanında hem partner sevgisinin sorgulanması hem de kişinin kendi sevgisini sorgulaması, bunları deneyimleyen birey için de bunlara maruz kalan partner için de ilişkinin işlevselliğini bozmakta ve ilişki doyumunu olumsuz etkilemektedir. Başka bir deyişle, romantik ilişkiye veya partnere yönelik takıntılı ilgi ve kuşkular ciddi kaygı ve stres kaynağı haline gelerek partnerle yaşanan çatışmaların artmasına ve romantik ilişkinin seyrine zarar verdiği düşünülmektedir. Yani romantik ilişki obsesyon ve kompulsiyonları hem bireysel iyilik halini hem de ilişkinin iyilik halini etkilemektedir (Özel ve Karaköse, 2023:12).

Romantik ilişki obsesif kompulsif belirtilerinin ilişkiden doyum sağlayamama, cinsel yaşamda tatminsizlik ve çeşitli şiddet türlerine maruz kalma gibi zorluklarla çift ilişkisini güçleştirdiği belirtilmektedir. Ayrıca bu semptom grubunun bireysel olarak da hem deneyimleyen hem de maruz kalan partner için duygusal çökkünlük ve kaygıya sebep olduğu belirtilmektedir. Her partnerin duygu durumu ayrı ayrı bir bütün olarak ilişkinin kendisini etkilemektedir. Tüm bunlar bir arada düşünüldüğünde romantik ilişki obsesif-kompulsif belirtileri

ilişkide yakınlık kurulmasını olumsuz etkilemektedir (Akkaya ve Yılmaz, 2021: 378-379).

İlişkiye yönelik obsesyon ve kompulsiyonlar kapsamında şüphelerin ve telafi edici davranışların sürekli bir döngü halinde olmasının ilişki ortamındaki huzursuzluğu ve güveni olumsuz etkileyeceği belirtilmektedir. Aynı zamanda ilişkiye yönelik yapılan bu değerlendirmeler sadece o ilişki ile sınırlı tutulmayıp geçmişteki ve gelecekte olması muhtemel ilişkiler için de geçerli olmaktadır. Bu noktada olumsuz deneyimleri tekrarlamaktan ya da partnerini yine örselemekten kaçınan kişiler romantik ilişkiye yönelik isteksizlik yaşayabilmektedirler (Akkaya ve Yılmaz, 2021:380).

III. YÖNTEM

A. Örneklem

Araştırmanın örneklemini Türkiye’de yaşayan basit seçkisiz yöntemle seçilmiş 18 ile 45 yaş aralığında ki 422 kişi oluşturmaktadır. Katılımcıların 278 kişisi (%65,9) kadınlardan, 144 kişisi (%34,1) erkeklerden oluşturmaktadır. Katılımcıların ortaöğretim mezunu ve daha alt eğitim kademelerinden mezun olanlar dışlama kriteri olarak kabul edilip örnekleme dahil edilmemiştir. Minimum ön lisans seviyesinde olan katılımcılar örnekleme dahil edilmiştir. Ruh sağlığı bozukluğu tanısı olan 27 katılımcı örnekleme dahil edilmemiştir.

B. Veri Toplama Araçları

Araştırmada örneklemini temsil eden katılımcılara araştırmacı tarafından oluşturulan Kişisel Bilgi Formu ile birlikte; İdeal-Gerçek Benlik Kavramı Ölçeği (İGBKÖ), İlişki Doyumu Ölçeği (İDÖ), Romantik İlişki Obsesyonları ve Kompulsiyonları Ölçeği (RİOKÖ), Anneden Algılanan Narsisistik Özellikler Ölçeği (AANÖÖ) uygulanmıştır.

1. Kişisel Bilgi Formu

Yapılan araştırmada katılımcılara dair sosyo-demografik bilgileri elde etmek amacıyla araştırmacı tarafından oluşturulan, 7 sorudan oluşan bir Kişisel Bilgi Formu uygulanmıştır. Bu kişisel bilgi formunda katılımcılardan yaş, cinsiyet medeni durum, eğitim düzeyi, çalışma durumu, aylık gelirin nasıl algılandığı ve bilinen ruh sağlığı bozukluklarının olup olmadığı ile ilgili soruları cevaplamaları istenmiştir.

2. İdeal-Gerçek Benlik Kavramı Ölçeği (İGBKÖ)

Orijinal versiyonu Waugh (2001) tarafından geliştirilen bu ölçeğin Türkçe’ye uyarlaması, güvenilirlik ve geçerlik Kapıkıran (2004) tarafından yapılmıştır. İdeal ve gerçek benlik kavramı ölçekleri doksan maddeden

oluşmaktadır. 45 maddesi ideal, 45 maddesi gerçek benlik kavramlarını ölçmek için dördümlü likert tipi ölçek türüyle hazırlanmıştır. Dördümlü likert türü ölçekte sorulara; 0: Hiç; 1: Bazen; 2: Sık sık; 3: Her zaman şeklinde cevap verilmektedir. Ölçekler akademik, sosyal ve benlik sunumu olmak üzere üç alt boyutu oluşturmaktadır. Akademik benlik kavramı, yetenek, başarı ve güven, sosyal benlik kavramı; aynı cinsiyetteki arkadaşlarla, karşı cinsiyetteki arkadaşlarla ve aileyle ilişkileri, benlik sunumu ise kişisel güven, fiziksel özellikler ve dürüstlük olmak üzere üçer alt ölçeklerden oluşmaktadır. Ölçeklerden 0 ile 180 arasında puan elde edilmektedir. Ölçeğin Cronbach Alpha katsayısının ideal benlik için .95, gerçek benlik için .90 olarak bulunması sebebiyle ölçeğin güvenilirliğinin yüksek olduğu düşünülmektedir (Kapıkıran, 2004:23). Mevcut çalışmada ideal benlik ölçeği için Cronbach Alpha değeri 0.98, gerçek benlik ölçeği için Cronbach Alpha değeri 0.95 olarak hesaplanmıştır.

3. İlişki Doyumu Ölçeği (İDÖ)

Bu ölçek romantik ilişkilerde ilişki doyumunu ölçmek üzere Hendrick (1988) tarafından geliştirilmiştir. Ölçek yedi maddeden ve yedili likert tipi ölçek şeklinde oluşturulmuştur. İlişki Doyumu Ölçeğinin Türkçe uyarlaması Curun (2001) tarafından duygusal beraberliği olan 140 üniversite öğrencisi gerçekleştirilmiştir. Ölçeğin alt boyutu bulunmamaktadır. İlişki doyumu ölçeğinin Cronbach Alpha katsayısı .86'dır. Ölçekteki iki madde ters puanlanmakta ve puanların artması ilişki doyumunun arttığını göstermektedir (Büyükşahin, 2005:101). Mevcut çalışmada bu ölçek için Cronbach Alpha değeri 0.91 olarak hesaplanmıştır.

4. Romantik İlişki Obsesyonları ve Kompulsiyonları Ölçeği (RİOKÖ)

Bu ölçek romantik ilişkide obsesif-kompulsif belirti şiddetini ölçmek amacıyla Doron vd. (2012) tarafından geliştirilmiştir. Ölçeğin Türkçe uyarlaması Trak ve İnözü (2017) tarafından yapılmıştır. Ölçek beşli likert tipinde ve on iki maddeden oluşturulmuştur. Partnere Duyulan Sevgi, İlişkinin Doğruluğu ve Partner Tarafından sevilme olmak üzere üç alt ölçekten oluşmaktadır. Ölçeğin bütünü için iç tutarlılık Cronbach Alpha katsayısının .93 olması sebebiyle geçerlik ve güvenilirlik düzeyinin yeterli olduğu düşünülmektedir (Trak ve İnözü,

2017:174). Mevcut çalışmada bu ölçek için Cronbach Alpha değeri 0.82 olarak hesaplanmıştır.

5. Anneden Algılanan Narsisistik Özellikler Ölçeği (AANÖÖ)

Anneden alınan narsisistik özellikler ölçeği, çocukluk döneminde annenin sergilediği narsisistik özelliklerin çocuğun gözünden değerlendirilmesi için Alpay (2020) tarafından oluşturulmuştur. Ölçek otuz iki maddeden oluşan ve annenin narsisistik özellikleri ile ilişkili olarak 1.Eleştirelilik-Suçlayıcılık, 2.Empati Eksikliği, 3.Büyüklemeçilik-Gösterişçilik, 4.Ebeveynleştirme ve 5.Kontrol-Müdahalecilik olmak üzere beş alt boyuttan oluşmaktadır. Ölçek maddeleri dörtlü likert tipi derecelendirme ile oluşturulmaktadır. Ölçeğin genel geçerlik ve güvenilirlik çalışmasında Cronbach Alpha değerinin .94 olarak bulunmuştur (Alpay, 2020:77). Mevcut çalışmada bu ölçek için Cronbach Alpha değeri 0.95 olarak hesaplanmıştır.

6. Verilerin Analizi

Bu araştırmanın istatistiksel analizleri, SPSS 27 yazılımı kullanılarak gerçekleştirilmiştir. İlk olarak, ölçeklerin güvenilirliği Cranbach Alfa katsayıları ile değerlendirilmiş ve bu değer 0.60'ın üstünde olduğu belirlenmiştir (Kılıç, 2016). Daha sonra ölçeklerin normal dağılım gösterip göstermediği titizlikle incelenmiştir. Bu değerlendirme sürecinde ölçeklerin basıklık ve çarpıklık katsayıları, George ve Mallery'in (2010) önerdiği -2 ile +2 aralığındaki referans değerlerini karşılamıştır.

Ölçekler arasındaki ilişki düzeyi ve yönü, Pearson Korelasyon analizi kullanılarak incelenmiştir. Ayrıca, ölçeklerin demografik değişkenlere göre farklılıklarını anlamak amacıyla Bağımsız Gruplar t-testi ve ANOVA testleri uygulanmıştır. Yordayıcılık analizi için Çoklu Doğrusal Regresyon yöntemi tercih edilmiştir. Yapısal eşitlik modeli kurulması amacıyla Lisrel 8.51 programı kullanılmıştır. Tüm bu istatistiksel analizler %95 güven aralığında ve p değeri 0,5 anlam düzeyi referans alınarak gerçekleştirilmiştir.

Çizelge 1. İlişki Doyumu Ölçeği, Romantik İlişki Odaklı Obsesyon ve Kompulsiyonlar Ölçeği, Anneden Algılanan Narsisizm Ölçeği, İdeal Benlik ve Gerçek Benlik Kavramı Ölçeği Basıklık ve Çarpıklık Katsayılarının ve Cronbach Alpha Katsayılarının İncelenmesi

	<i>Basıklık</i>	<i>Çarpıklık</i>	<i>Cronbach Alpha (α)</i>
İlişki Doyumu Ölçeği	-0.12	-0.83	0.91
Romantik İlişki Odaklı Obsesyon ve Kompulsiyonlar Ölçeği	1.21	1.26	0.82
Partnere Duyulan Sevgi	1.93	1.47	0.78
İlişki Doğruluğu	0.12	0.86	0.78
Partner Tarafından Sevmek	1.14	1.34	0.84
Anneden Algılanan Narsisizm Ölçeği	1.23	1.26	0.95
Empati Eksikliği	0.09	0.88	0.92
Büyükleme Göstereşçilik	1.71	1.50	0.81
Eleştirelilik Suçlayıcılık	1.71	1.49	0.89
Kontrol Müdahalecilik	0.13	0.83	0.85
Ebeveynleştirme	0.72	0.88	0.74
İdeal Benlik	-0.02	-0.79	0.98
İdeal Akademik	-0.77	-0.37	0.97
İdeal Sosyal	-0.60	-0.45	0.96
İdeal Benlik Sunumu	0.72	-1.31	0.98
Gerçek Benlik	-0.01	-0.16	0.95
Gerçek Akademik	-0.52	-0.16	0.94
Gerçek Sosyal	0.10	-0.84	0.88
Gerçek Benlik Sunumu	-0.14	-0.14	0.92

IV. BULGULAR

Çizelge 2. Katılımcıların Demografik Özellikleri

		<i>n</i>	%
Cinsiyet	Erkek	144	34.1
	Kadın	278	65.9
Medeni Durum	Bekar	196	46.4
	Evli	205	48.6
	Boşanmış	21	5.0
Eğitim Düzeyi	Ön lisans	75	17.8
	Lisans	265	62.8
	Lisansüstü	82	19.4
Çalışma Durumu	Çalışıyor	308	73.0
	Çalışmıyor	114	27.0
Algılanan Gelir Durumu	Düşük	76	18.0
	Orta	322	76.3
	Yüksek	24	5.7
Ruh Sağlığı Bozukluğu	Hayır	422	100.0
	Total	422	100.0

Katılımcıların 144'ü erkek (%34.1), 278'i (%65.9) kadındır. 196'sı (%46.4) bekar, 205'i (%48.6) evli, 21'i (%5) boşanmıştır. 75'i (%17.8) ön lisans, 265'i (%62.8) lisans, 82'si (%19.4) lisansüstü mezunudur. 308'i (%73) çalışıyor, 114'ü (%27) çalışmıyor. 76'sının (%18) algılanan gelir durumu düşük, 322'sinin (%76.3) algılanan gelir düzeyi orta, 24'ünün (%5.7) algılanan gelir düzeyi yüksektir. %100'ünün bilinen bir ruh sağlığı bozukluğu yoktur.

Çizelge 3. İlişki Doyumu Ölçeği, Romantik İlişki Odaklı Obsesyon ve Kompulsiyonlar Ölçeği, Anneden Algılanan Narsisizm Ölçeği, İdeal Benlik ve Gerçek Benlik Ölçeğinin Tanımlayıcı Değerleri

	<i>n</i>	<i>Min</i>	<i>Maks</i>	\bar{X}	<i>SS</i>
İlişki Doyumu Ölçeği	422	7	49	36.65	10.35
RİOO ve Kompulsiyonlar Ölçeği	422	0	48	10.21	10.05
Partnere Duyulan Sevgi	422	0	16	2.80	3.41
İlişki Doğruluğu	422	0	16	4.25	3.78
Partner Tarafından Sevilmek	422	0	16	3.16	3.79
Anneden Algılanan Narsisizm Ölçeği	422	32	117	55.44	17.13
Empati Eksikliği	422	7	28	13.15	5.08
Büyüklenmecilik Gösterişçilik	422	6	21	9.21	3.57
Eleştirelilik Suçlayıcılık	422	8	28	12.14	4.66
Kontrol Müdahacilik	422	6	24	12.00	4.13
Ebeveynleştirme	422	5	20	8.94	2.90
İdeal Benlik ve Gerçek Benlik Ölçeği					
İdeal Benlik	422	0	135	90.15	34.49
İdeal Akademik	422	0	45	28.06	12.35
İdeal Sosyal	422	0	39	24.40	10.78
İdeal Benlik Sunumu	422	0	51	37.69	14.73
Gerçek Benlik	422	20	135	94.84	20.18
Gerçek Akademik	422	3	45	28.31	9.54
Gerçek Sosyal	422	9	36	29.39	5.63
Gerçek Benlik Sunumu	422	3	54	37.14	9.22

İlişki Doyumu Ölçeği ortalaması (\bar{X} =36,65 SS=10,35), Romantik İlişki Odaklı Obsesyon ve Kompulsiyonlar Ölçeği ortalaması (\bar{X} =10,21 SS=10,05), Partnere Duyulan Sevgi ortalaması (\bar{X} =2,80 SS=3,41), İlişki Doğruluğu ortalaması (\bar{X} =4,25 SS=3,78), Partner Tarafından Sevilmek ortalaması (\bar{X} =3,16 SS=3,79), Anneden Algılanan Narsisizm Ölçeği ortalaması (\bar{X} =55,44 SS=17,13), Empati Eksikliği ortalaması (\bar{X} =13,15 SS=5,08), Büyüklenmecilik Gösterişçilik ortalaması (\bar{X} =9,21 SS=3,57), Eleştirelilik Suçlayıcılık ortalaması (\bar{X} =12,14 SS=4,66), Kontrol Müdahacilik ortalaması (\bar{X} =12,00 SS=4,13), Ebeveynleştirme ortalaması (\bar{X} =8,94 SS=2,90), İdeal Benlik ortalaması (\bar{X} =90,15 SS=34,49), İdeal Akademik ortalaması (\bar{X} =28,06 SS=12,35), İdeal Sosyal ortalaması (\bar{X} =24,40 SS=10,78), İdeal Benlik Sunumu ortalaması (\bar{X} =37,69 SS=14,73), Gerçek Benlik ortalaması (\bar{X} =94,84 SS=20,18), Gerçek Akademik ortalaması (\bar{X} =28,31 SS=9,54), Gerçek Sosyal ortalaması (\bar{X} =29,39 SS=5,63), Gerçek Benlik Sunumu ortalaması (\bar{X} =37,14 SS=9,22) ‘dir.

1. Karşılaştırma Analizi

Bu kısımda, İlişki Doyumu Ölçeği, Romantik İlişki Odaklı Obsesyon ve Kompulsiyonlar Ölçeği, Anneden Algılanan Narsisizm Ölçeği, İdeal Benlik ve Gerçek Benlik Kavramı Ölçeğinin demografik değişkenlere göre analizi için Bağımsız Örneklem t-testi ve ANOVA testleri uygulanmış olup, elde edilen sonuçlar ilgili tablolarda yer almaktadır.

Çizelge 4. Cinsiyete Göre İlişki Doyumu, Romantik İlişki Odaklı Obsesyon ve Kompulsiyonlar, Anneden Algılanan Narsisizm, İdeal Benlik ve Gerçek Benlik Puanlarının Karşılaştırılması

Bağımlı Değişkenler	Erkek (n=144)		Kadın (n=278)		t	Df	p
	\bar{X}	SS	\bar{X}	SS			
İlişki Doyumu Ölçeği	37.55	9.94	36.18	10.55	1.29	420	0.199
RİOO ve Kompulsiyonlar Ölçeği	10.17	9.96	10.23	10.12	-0.05	420	0.956
Partnere Duyulan Sevgi	2.83	3.40	2.79	3.43	0.11	420	0.912
İlişki Doğruluğu	4.32	3.81	4.22	3.78	0.26	420	0.797
Partner Tarafından Sevilmek	3.03	3.65	3.22	3.86	-0.50	420	0.616
Anneden Algılanan Narsisizm Ölçeği	51.90	13.54	57.28	18.48	-3.40	372.973	0.001**
Empati Eksikliği	12.05	4.49	13.72	5.28	-3.41	333.533	0.001**
Büyüklenmecilik	8.68	3.26	9.49	3.69	-2.21	420	0.028*
Gösterişçilik	11.29	3.69	12.58	5.03	-2.99	372.567	0.003**
Suçlayıcılık	11.24	3.13	12.39	4.52	-3.05	386.309	0.002**
Kontrol Müdahacilik	8.64	2.53	9.10	3.07	-1.65	341.728	0.100
Ebeveynleştirme	82.04	36.24	94.35	32.83	-3.41	265.670	0.001**
İdeal Benlik	24.28	12.51	30.01	11.83	-4.63	420	<.001***
İdeal Akademik	23.38	11.45	24.93	10.40	-1.41	420	0.160
İdeal Sosyal	34.39	16.28	39.41	13.58	-3.17	248.010	0.002**
Gerçek Benlik	96.47	20.34	93.99	20.08	1.20	420	0.231
Gerçek Akademik	28.03	9.24	28.45	9.70	-0.43	420	0.664
Gerçek Sosyal	29.93	5.71	29.12	5.57	1.41	420	0.158
Gerçek Benlik Sunumu	38.51	9.78	36.42	8.85	2.22	420	0.027*

*** $p < .001$, ** $p < .01$, * $p < .05$ Kullanılan Test: Bağımsız Örneklem T-Testi

İlişki Doyumu Ölçeği, Romantik İlişki Odaklı Obsesyon ve Kompulsiyonlar Ölçeği, Partnere Duyulan Sevgi, İlişki Doğruluğu, Partner Tarafından Sevilmek, Ebeveynleştirme, İdeal Sosyal, Gerçek Benlik, Gerçek Akademik, Gerçek Sosyal cinsiyete göre incelendiğinde, karşılaştırılan gruplar arasında anlamlı düzeyde fark tespit edilmemiştir ($p > .05$).

Anneden Algılanan Narsisizm Ölçeğinden ($t(372.973)=-3.40, p<.01$), Empati Eksikliği alt ölçeğinden ($t(333.533)=-3.41, p<.01$), Büyüklenmecilik Gösterişçilik alt ölçeğinden ($t(420)=-2.21, p<.05$), Eleştirelilik Suçlayıcılık alt ölçeğinden ($t(372.567)=-2.99, p<.01$), Kontrol Müdahacilik alt ölçeğinden ($t(386.309)=-3.05, p<.01$), İdeal Benlik alt ölçeğinden ($t(265.670)=-3.41, p<.01$), İdeal Akademik alt ölçeğinden ($t(420)=-4.63, p<.01$), İdeal Benlik Sunumu alt ölçeğinden ($t(248.010)=-3.17, p<.01$) cinsiyete göre incelendiğinde, karşılaştırılan gruplar arasında anlamlı düzeyde fark tespit edilmiştir. Ölçeklerden alınan ortalama puanlar değerlendirildiğinde kadınların puanları erkeklere göre daha fazla olduğu gözlemlenmiştir.

Gerçek Benlik Sunumu alt ölçeğinden ($t(420)=2.22, p<.05$) cinsiyete göre incelendiğinde, karşılaştırılan gruplar arasında anlamlı düzeyde fark tespit edilmiştir. Ölçeklerden alınan ortalama puanlar değerlendirildiğinde erkeklerin puanları kadınlara göre daha fazla olduğu gözlemlenmiştir.

Çizelge 5. Medeni Duruma Göre İlişki Doyumu, Romantik İlişki Odaklı Obsesyon ve Kompulsiyonlar, Anneden Algılanan Narsisizm, İdeal Benlik ve Gerçek Benlik Puanlarının Karşılaştırılması

Bağımlı Değişkenler	Medeni Durum		Evli		Boşanmış		F(2.419)	p
	Bekar	SS	\bar{X}	SS	\bar{X}	SS		
İlişki Doyumu Ölçeği	34.10	10.60	40.28	8.55	25.00	8.63	37.40	<.001***
RİOO ve Kompulsiyonlar Ölçeği	12.37	10.57	7.35	8.35	18.05	11.52	21.04	<.001***
Partnere Duyulan Sevgi	3.30	3.65	2.08	2.87	5.19	4.15	12.50	<.001***
İlişki Doğruluğu	5.16	3.93	3.09	3.15	7.19	4.30	24.02	<.001***
Partner Tarafından Sevilmek	3.91	4.03	2.18	3.16	5.67	4.51	16.37	<.001***
Anneden Algılanan Narsisizm Ölçeği	54.98	15.57	54.74	17.53	66.62	23.29	4.80	0.009**
Empati Eksikliği	12.91	4.69	13.13	5.22	15.52	6.71	2.52	0.081
Büyüklenmecilik	9.16	3.42	9.00	3.53	11.71	4.35	5.66	0.004**
Gösterişçilik	11.98	4.20	11.98	4.81	15.24	6.17	4.99	0.007**
Eleştirelilik Suçlayıcılık	11.83	3.82	11.91	4.22	14.43	5.38	3.89	0.021*
Ebeveynleştirme	9.10	2.84	8.71	2.92	9.71	3.08	1.69	0.185
İdeal Benlik	87.53	36.66	92.34	32.21	93.24	35.01	1.06	0.346
İdeal Akademik	26.98	13.35	28.98	11.29	29.05	12.36	1.38	0.252
İdeal Sosyal	24.02	11.63	24.60	9.96	26.10	10.52	0.42	0.659
İdeal Benlik Sunumu	36.53	15.64	38.77	13.77	38.10	15.04	1.16	0.314
Gerçek Benlik	94.34	20.90	95.42	18.91	93.76	25.59	0.17	0.841
Gerçek Akademik	27.78	9.84	28.75	9.02	28.95	11.60	0.57	0.564
Gerçek Sosyal	29.13	5.92	29.78	5.22	28.05	6.49	1.30	0.274
Gerçek Benlik Sunumu	37.43	9.44	36.89	8.83	36.76	11.04	0.19	0.825

*** $p<.001$. ** $p<.01$. * $p<.05$ Kullanılan Test: Tek Yönlü Varyans Analizi (ANOVA)

Empati Eksikliği, Ebeveynleştirme, İdeal Benlik, İdeal Akademik, İdeal Sosyal, İdeal Benlik Sunumu, Gerçek Benlik, Gerçek Akademik, Gerçek Sosyal, Gerçek Benlik Sunumu medeni duruma göre incelendiğinde, karşılaştırılan gruplar arasında anlamlı düzeyde fark tespit edilmemiştir ($p>.05$).

İlişki Doyumu Ölçeğinden ($F(2.419)=37.40$, $p<.01$) aldıkları puanlar medeni duruma göre incelendiğinde, karşılaştırılan gruplar arasında anlamlı düzeyde fark tespit edilmiştir. Games-Howell bulguları sonuçları ele alındığında, evli olanların aldığı puanları bekar ve boşanmış olanlara kıyasladığımızda anlamlı seviyede yüksek puan aldığı, bekar olanların aldığı puanları boşanmış olanlara kıyasladığımızda anlamlı seviyede yüksek puan aldığı gözlemlenmiştir.

Romantik İlişki Odaklı Obsesyon ve Kompulsiyonlar Ölçeğinden ($F(2.419)=21.04$, $p<.01$) aldıkları puanlar medeni duruma göre incelendiğinde, karşılaştırılan gruplar arasında anlamlı düzeyde fark tespit edilmiştir. Games-Howell bulguları sonuçları ele alındığında, bekar ve boşanmış olanların aldığı puanları evli olanlara kıyasladığımızda anlamlı seviyede yüksek puan aldığı gözlemlenmiştir.

Partnere Duyulan Sevgi alt ölçeğinden ($F(2.419)=12.50$, $p<.01$) aldıkları puanlar medeni duruma göre incelendiğinde, karşılaştırılan gruplar arasında anlamlı düzeyde fark tespit edilmiştir. Games-Howell bulguları sonuçları ele alındığında, bekar ve boşanmış olanların aldığı puanları evli olanlara kıyasladığımızda anlamlı seviyede yüksek puan aldığı gözlemlenmiştir.

İlişki Doğruluğu alt ölçeğinden ($F(2.419)=24.02$, $p<.01$) aldıkları puanlar medeni duruma göre incelendiğinde, karşılaştırılan gruplar arasında anlamlı düzeyde fark tespit edilmiştir. Games-Howell bulguları sonuçları ele alındığında, bekar ve boşanmış olanların aldığı puanları evli olanlara kıyasladığımızda anlamlı seviyede yüksek puan aldığı gözlemlenmiştir.

Partner Tarafından Sevilmek alt ölçeğinden ($F(2.419)=16.37$, $p<.01$) aldıkları puanlar medeni duruma göre incelendiğinde, karşılaştırılan gruplar arasında anlamlı düzeyde fark tespit edilmiştir. Games-Howell bulguları sonuçları ele alındığında, bekar ve boşanmış olanların aldığı puanları evli olanlara kıyasladığımızda anlamlı seviyede yüksek puan aldığı gözlemlenmiştir.

Anneden Algılanan Narsisizm Ölçeğinden ($F(2.419)=4.80, p<.01$) aldıkları puanlar medeni duruma göre incelendiğinde, karşılaştırılan gruplar arasında anlamlı düzeyde fark tespit edilmiştir. Tukey bulguları sonuçları ele alındığında, boşanmış olanların aldığı puanları bekar ve evli olanlara kıyasladığımızda anlamlı seviyede yüksek puan aldığı gözlemlenmiştir.

Büyüklenmecilik Gösterişçilik alt ölçeğinden ($F(2.419)=5.66, p<.01$) aldıkları puanlar medeni duruma göre incelendiğinde, karşılaştırılan gruplar arasında anlamlı düzeyde fark tespit edilmiştir. Tukey bulgularına sonuçları ele alındığında, boşanmış olanların aldığı puanları bekar ve evli olanlara kıyasladığımızda anlamlı seviyede yüksek puan aldığı gözlemlenmiştir.

Eleştirelilik Suçlayıcılık alt ölçeğinden ($F(2.419)=4.99, p<.01$) aldıkları puanlar medeni duruma göre incelendiğinde, karşılaştırılan gruplar arasında anlamlı düzeyde fark tespit edilmiştir. Tukey bulguları sonuçları ele alındığında, boşanmış olanların aldığı puanları bekar ve evli olanlara kıyasladığımızda anlamlı seviyede yüksek puan aldığı gözlemlenmiştir.

Kontrol Müdahalecilik alt ölçeğinden ($F(2.419)=3.89, p<.05$) aldıkları puanlar medeni duruma göre incelendiğinde, karşılaştırılan gruplar arasında anlamlı düzeyde fark tespit edilmiştir. Tukey bulguları sonuçları ele alındığında, boşanmış olanların aldığı puanları bekar ve evli olanlara kıyasladığımızda anlamlı seviyede yüksek puan aldığı gözlemlenmiştir.

Çizelge 6. Eğitim Durumuna Göre İlişki Doyumu, Romantik İlişki Odaklı Obsesyon ve Kompulsiyonlar, Anneden Algılanan Narsisizm, İdeal Benlik ve Gerçek Benlik Puanlarının Karşılaştırılması

Bağımlı Değişkenler	Eğitim Durumu						F(2.419)	p
	Ön lisans		Lisans		Lisansüstü			
	\bar{X}	SS	\bar{X}	SS	\bar{X}	SS		
İlişki Doyumu Ölçeği	38.56	10.23	35.86	10.74	37.46	8.90	2.32	0.099
RİOO ve	10.79	10.35	10.56	10.17	8.56	9.34	1.39	0.251
Kompulsiyonlar Ölçeği								
Partnere Duyulan Sevgi	3.00	3.67	2.86	3.46	2.41	2.99	0.70	0.498
İlişki Doğruluğu	4.55	3.80	4.33	3.78	3.74	3.78	1.02	0.361
Partner Tarafından	3.24	3.89	3.37	3.88	2.40	3.32	2.06	0.129
Sevilmek								
Anneden Algılanan	54.40	17.58	56.15	17.33	54.10	16.12	0.62	0.539
Narsisizm Ölçeği								
Empati Eksikliği	12.53	5.52	13.43	5.03	12.82	4.83	1.12	0.327
Büyüklenmecilik	8.77	3.60	9.38	3.64	9.06	3.27	0.94	0.392
Gösterişçilik								
Eleştirelilik Suçlayıcılık	11.97	4.90	12.36	4.63	11.59	4.52	0.92	0.399

Çizelge 6. (devamı) Eğitim Durumuna Göre İlişki Doyumu, Romantik İlişki Odaklı Obsesyon ve Kompulsiyonlar, Anneden Algılanan Narsisizm, İdeal Benlik ve Gerçek Benlik Puanlarının Karşılaştırılması

Bağımlı Değişkenler	Eğitim Durumu						F(2.419)	p
	Ön lisans		Lisans		Lisansüstü			
	\bar{X}	SS	\bar{X}	SS	\bar{X}	SS		
Kontrol Müdahencilik	12.07	4.03	11.97	4.23	12.02	3.93	0.02	0.984
Ebeveynleştirme	9.05	3.02	9.02	2.94	8.61	2.67	0.68	0.509
İdeal Benlik	96.84	31.44	88.88	34.78	88.13	35.86	1.74	0.178
İdeal Akademik	31.31	10.71	27.22	12.42	27.80	13.16	3.26	0.039*
İdeal Sosyal	25.83	10.76	24.25	10.75	23.60	10.91	0.91	0.403
İdeal Benlik Sunumu	39.71	14.55	37.42	14.90	36.73	14.38	0.92	0.400
Gerçek Benlik	93.20	23.38	93.48	19.48	100.73	18.33	4.42	0.013*
Gerçek Akademik	26.25	10.02	27.62	9.35	32.43	8.57	10.55	<.001***
Gerçek Sosyal	29.31	7.14	29.14	5.33	30.29	4.94	1.33	0.266
Gerçek Benlik Sunumu	37.64	10.71	36.72	9.00	38.01	8.45	0.75	0.473

*** $p < .001$. ** $p < .01$. * $p < .05$ Kullanılan Test: Tek Yönlü Varyans Analizi (ANOVA)

İlişki Doyumu Ölçeği, Romantik İlişki Odaklı Obsesyon ve Kompulsiyonlar Ölçeği, Partnere Duyulan Sevgi, İlişki Doğruluğu, Partner Tarafından Sevmek, Anneden Algılanan Narsisizm Ölçeği, Empati Eksikliği, Büyüklenmecilik Gösterişçilik, Eleştirelilik Suçlayıcılık, Kontrol Müdahencilik, Ebeveynleştirme, İdeal Benlik, İdeal Sosyal, İdeal Benlik Sunumu, Gerçek Sosyal, Gerçek Benlik Sunumu eğitim durumuna göre incelendiğinde, karşılaştırılan gruplar arasında anlamlı düzeyde fark tespit edilmemiştir ($p > .05$).

İdeal Akademik alt ölçeğinden ($F(2.419)=3.26$, $p < .05$) aldıkları puanlar eğitim durumuna göre incelendiğinde, karşılaştırılan gruplar arasında anlamlı düzeyde fark tespit edilmiştir. Tukey bulguları sonuçları ele alındığında, ön lisans mezunu olanların aldığı puanları lisans mezunu olanlara kıyasladığımızda anlamlı seviyede yüksek puan aldığı gözlemlenmiştir.

Gerçek Benlik alt ölçeğinden ($F(2.419)=4.42$, $p < .05$) aldıkları puanlar eğitim durumuna göre incelendiğinde, karşılaştırılan gruplar arasında anlamlı düzeyde fark tespit edilmiştir. Tukey bulguları sonuçları ele alındığında, lisansüstü mezunu olanların aldığı puanları ön lisans ve lisans mezunu olanlara kıyasladığımızda anlamlı seviyede yüksek puan aldığı gözlemlenmiştir.

Gerçek Akademik alt ölçeğinden ($F(2.419)=10.55$, $p < .01$) aldıkları puanlar eğitim durumuna göre incelendiğinde, karşılaştırılan gruplar arasında anlamlı düzeyde fark tespit edilmiştir. Tukey bulguları sonuçları ele alındığında,

lisansüstü mezunu olanların aldığı puanları ön lisans ve lisans mezunu olanlara kıyasladığımızda anlamlı seviyede yüksek puan aldığı gözlemlenmiştir.

Çizelge 7. Algılanan Gelir Durumuna Göre İlişki Doyumu, Romantik İlişki Odaklı Obsesyon ve Kompulsiyonlar, Anneden Algılanan Narsisizm, İdeal Benlik ve Gerçek Benlik Puanlarının Karşılaştırılması

Bağımlı Değişkenler	Algılanan Gelir Durumu						F(2.419)	p
	Düşük		Orta		Yüksek			
	\bar{X}	SS	\bar{X}	SS	\bar{X}	SS		
İlişki Doyumu Ölçeği	32.83	11.69	37.19	9.92	41.46	8.16	8.50	<.001***
RİOO ve Kompulsiyonlar Ölçeği	14.16	11.44	9.38	9.45	8.92	10.62	7.39	0.001**
Partnere Duyulan Sevgi	3.95	3.84	2.55	3.26	2.50	3.32	5.34	0.005**
İlişki Doğruluğu	5.41	4.25	4.02	3.61	3.75	4.04	4.44	0.012*
Partner Tarafından Sevilmek	4.80	4.48	2.80	3.50	2.67	4.00	9.10	<.001***
Anneden Algılanan Narsisizm Ölçeği	61.09	18.24	53.97	16.52	57.38	18.40	5.60	0.004**
Empati Eksikliği	14.53	5.02	12.86	5.05	12.71	5.23	3.45	0.033*
Büyüklenmecilik	10.36	4.25	8.90	3.33	9.79	3.58	5.60	0.004**
Gösterişçilik								
Eleştirelilik Suçlayıcılık	13.43	4.99	11.83	4.51	12.25	4.96	3.72	0.025*
Kontrol Müdahalecilik	12.87	4.20	11.72	4.05	12.96	4.69	3.07	0.047*
Ebeveynleştirme	9.91	3.40	8.66	2.70	9.67	3.16	6.65	0.001**
İdeal Benlik	98.97	31.91	87.93	34.87	92.00	33.93	3.22	0.041*
İdeal Akademik	32.11	11.92	27.14	12.24	27.58	13.09	5.09	0.007**
İdeal Sosyal	26.80	10.16	23.70	10.89	26.25	10.25	2.96	0.053
İdeal Benlik Sunumu	40.07	12.65	37.10	15.23	38.17	13.83	1.26	0.285
Gerçek Benlik	89.17	19.02	95.62	19.95	102.29	23.36	4.97	0.007**
Gerçek Akademik	26.74	9.95	28.47	9.26	31.13	11.28	2.14	0.119
Gerçek Sosyal	26.99	5.80	29.91	5.37	30.08	6.64	8.81	<.001***
Gerçek Benlik Sunumu	35.45	8.45	37.24	9.35	41.08	8.82	3.54	0.030*

*** $p < .001$. ** $p < .01$. * $p < .05$ Kullanılan Test: Tek Yönlü Varyans Analizi (ANOVA)

İdeal Sosyal, İdeal Benlik Sunumu, Gerçek Akademik algılanan gelir durumuna göre incelendiğinde, karşılaştırılan gruplar arasında anlamlı düzeyde fark tespit edilmemiştir ($p > .05$).

İlişki Doyumu Ölçeğinden ölçeğinden ($F(2.419)=8.50$, $p < .01$) aldıkları puanlar algılanan gelir durumuna göre incelendiğinde, karşılaştırılan gruplar arasında anlamlı düzeyde fark tespit edilmiştir. Games-Howell bulguları sonuçları ele alındığında, gelir durumu orta ve yüksek olanların aldığı puanları gelir durumu düşük olanlara kıyasladığımızda anlamlı seviyede yüksek puan aldığı gözlemlenmiştir.

Romantik İlişki Odaklı Obsesyon ve Kompulsiyonlar Ölçeğinden ($F(2.419)=7.39$, $p < .01$) aldıkları puanlar algılanan gelir durumuna göre

incelendiğinde, karşılaştırılan gruplar arasında anlamlı düzeyde fark tespit edilmiştir. Games-Howell bulguları sonuçları ele alındığında, gelir durumu düşük olanların aldığı puanları gelir durumu orta olanlara kıyasladığımızda anlamlı seviyede yüksek puan aldığı gözlemlenmiştir.

Partnere Duyulan Sevgi alt ölçeğinden ($F(2.419)=5.34, p<.01$) aldıkları puanlar algılanan gelir durumuna göre incelendiğinde, karşılaştırılan gruplar arasında anlamlı düzeyde fark tespit edilmiştir. Tukey bulguları sonuçları ele alındığında, gelir durumu düşük olanların aldığı puanları gelir durumu orta olanlara kıyasladığımızda anlamlı seviyede yüksek puan aldığı gözlemlenmiştir.

İlişki Doğruluğu alt ölçeğinden ($F(2.419)=4.44, p<.05$) aldıkları puanlar algılanan gelir durumuna göre incelendiğinde, karşılaştırılan gruplar arasında anlamlı düzeyde fark tespit edilmiştir. Games-Howell bulguları sonuçları ele alındığında, gelir durumu düşük olanların aldığı puanları gelir durumu orta olanlara kıyasladığımızda anlamlı seviyede yüksek puan aldığı gözlemlenmiştir.

Partner Tarafından Sevilmek alt ölçeğinden ($F(2.419)=9.10, p<.01$) aldıkları puanlar algılanan gelir durumuna göre incelendiğinde, karşılaştırılan gruplar arasında anlamlı düzeyde fark tespit edilmiştir. Games-Howell bulguları sonuçları ele alındığında, gelir durumu düşük olanların aldığı puanları gelir durumu orta olanlara kıyasladığımızda anlamlı seviyede yüksek puan aldığı gözlemlenmiştir.

Anneden Algılanan Narsisizm Ölçeğinden ($F(2.419)=5.60, p<.01$) aldıkları puanlar algılanan gelir durumuna göre incelendiğinde, karşılaştırılan gruplar arasında anlamlı düzeyde fark tespit edilmiştir. Tukey bulguları sonuçları ele alındığında, gelir durumu düşük olanların aldığı puanları gelir durumu orta olanlara kıyasladığımızda anlamlı seviyede yüksek puan aldığı gözlemlenmiştir.

Empati Eksikliği alt ölçeğinden ($F(2.419)=3.45, p<.05$) aldıkları puanlar algılanan gelir durumuna göre incelendiğinde, karşılaştırılan gruplar arasında anlamlı düzeyde fark tespit edilmiştir. Tukey bulguları sonuçları ele alındığında, gelir durumu düşük olanların aldığı puanları gelir durumu orta olanlara kıyasladığımızda anlamlı seviyede yüksek puan aldığı gözlemlenmiştir.

Büyüklenmecilik Gösterişçilik alt ölçeğinden ($F(2.419)=5.60, p<.01$) aldıkları puanlar algılanan gelir durumuna göre incelendiğinde, karşılaştırılan

gruplar arasında anlamlı düzeyde fark tespit edilmiştir. Games-Howell bulguları sonuçları ele alındığında, gelir durumu düşük olanların aldığı puanları gelir durumu orta olanlara kıyasladığımızda anlamlı seviyede yüksek puan aldığı gözlemlenmiştir.

Eleştirelilik Suçlayıcılık alt ölçeğinden ($F(2.419)=3.72, p<.05$) aldıkları puanlar algılanan gelir durumuna göre incelendiğinde, karşılaştırılan gruplar arasında anlamlı düzeyde fark tespit edilmiştir. Tukey bulguları sonuçları ele alındığında, gelir durumu düşük olanların aldığı puanları gelir durumu orta olanlara kıyasladığımızda anlamlı seviyede yüksek puan aldığı gözlemlenmiştir.

Kontrol Müdahacilik alt ölçeğinden ($F(2.419)=3.07, p<.05$) aldıkları puanlar algılanan gelir durumuna göre incelendiğinde, karşılaştırılan gruplar arasında anlamlı düzeyde fark tespit edilmiştir. Tukey bulguları sonuçları ele alındığında, gelir durumu düşük olanların aldığı puanları gelir durumu orta olanlara kıyasladığımızda anlamlı seviyede yüksek puan aldığı gözlemlenmiştir.

Ebeveynleştirme alt ölçeğinden ($F(2.419)=6.65, p<.01$) aldıkları puanlar algılanan gelir durumuna göre incelendiğinde, karşılaştırılan gruplar arasında anlamlı düzeyde fark tespit edilmiştir. Games-Howell bulguları sonuçları ele alındığında, gelir durumu düşük olanların aldığı puanları gelir durumu orta olanlara kıyasladığımızda anlamlı seviyede yüksek puan aldığı gözlemlenmiştir.

İdeal Benlik ölçeğinden ($F(2.419)=3.22, p<.05$) aldıkları puanlar algılanan gelir durumuna göre incelendiğinde, karşılaştırılan gruplar arasında anlamlı düzeyde fark tespit edilmiştir. Tukey bulguları sonuçları ele alındığında, gelir durumu düşük olanların aldığı puanları gelir durumu orta olanlara kıyasladığımızda anlamlı seviyede yüksek puan aldığı gözlemlenmiştir.

İdeal Akademik alt ölçeğinden ($F(2.419)=5.09, p<.01$) aldıkları puanlar algılanan gelir durumuna göre incelendiğinde, karşılaştırılan gruplar arasında anlamlı düzeyde fark tespit edilmiştir. Tukey bulguları sonuçları ele alındığında, gelir durumu düşük olanların aldığı puanları gelir durumu orta olanlara kıyasladığımızda anlamlı seviyede yüksek puan aldığı gözlemlenmiştir.

Gerçek Benlik Ölçeğinden ($F(2.419)=4.97, p<.01$) aldıkları puanlar algılanan gelir durumuna göre incelendiğinde, karşılaştırılan gruplar arasında anlamlı düzeyde fark tespit edilmiştir. Tukey bulguları sonuçları ele alındığında,

gelir durumu orta ve yüksek olanların aldığı puanları gelir durumu düşük olanlara kıyasladığımızda anlamlı seviyede yüksek puan aldığı gözlemlenmiştir.

Gerçek Sosyal alt ölçeğinden ($F(2.419)=8.81, p<.01$) aldıkları puanlar algılanan gelir durumuna göre incelendiğinde, karşılaştırılan gruplar arasında anlamlı düzeyde fark tespit edilmiştir. Tukey bulguları sonuçları ele alındığında, gelir durumu orta ve yüksek olanların aldığı puanları gelir durumu düşük olanlara kıyasladığımızda anlamlı seviyede yüksek puan aldığı gözlemlenmiştir.

Gerçek Benlik Sunumu alt ölçeğinden ($F(2.419)=3.54, p<.05$) aldıkları puanlar algılanan gelir durumuna göre incelendiğinde, karşılaştırılan gruplar arasında anlamlı düzeyde fark tespit edilmiştir. Tukey bulgularına sonuçları ele alındığında, gelir durumu yüksek olanların aldığı puanları gelir durumu düşük olanlara kıyasladığımızda anlamlı seviyede yüksek puan aldığı gözlemlenmiştir.

2. Korelasyon Analizi

Ölçekler arasındaki ilişkinin derecesi ve yönü, Pearson Korelasyon analizi kullanılarak değerlendirilmiş ve elde edilen sonuçlar aşağıdaki tabloda görülmektedir.

Çizelge 8. Yaş, İlişki Doyumu, Romantik İlişki Odaklı Obsesyon ve Kompulsiyonlar, Anneden Algılanan Narsisizm, İdeal Benlik ve Gerçek Benlik Kavramı Puanlarının Arasındaki İlişki

	1	2	3	4	5	6	7	8	9	10	11	12	13	14	15	16	17	18	19	20
1-Yaş	1																			
2-İlişki Doyumu Ölçeği	0.01	1																		
3-RİOO ve Kompulsiyonlar Ölçeği	-.11*	-.55**	1																	
4-Partnere Duyulan Sevgi	-0.08	-.49**	.90**	1																
5-İlişki Doğruluğu	-0.09	-.53**	.92**	.74**	1															
6-Partner Tarafından Sevilmek	-.14**	-.49**	.92**	.76**	.77**	1														
7-Anneden Algılanan Narsisizm Ölçeği	0.09	-.29**	.33**	.29**	.29**	.32**	1													
8-Empati Eksikliği	0.07	-.29**	.25**	.20**	.23**	.26**	.85**	1												
9-Büyüklemeçilik Gösterişçilik	.13**	-.24**	.31**	.31**	.26**	.29**	.89**	.69**	1											
10-Eleştirelilik Suçlayıcılık	0.09	-.31**	.33**	.30**	.28**	.32**	.93**	.80**	.81**	1										
11-Kontrol Müdahalecilik	0.08	-.19**	.24**	.21**	.23**	.22**	.78**	.50**	.63**	.65**	1									
12-Ebeveynleştirme	-0.01	-.17**	.24**	.22**	.21**	.24**	.71**	.44**	.63**	.56**	.52**	1								
13-İdeal Benlik	-0.05	-0.06	.23**	.20**	.21**	.23**	.18**	.12*	.15**	.15**	.17**	.15**	1							
14-İdeal Akademik	-0.05	-0.04	.22**	.20**	.18**	.22**	.17**	0.09	.17**	.14**	.18**	.18**	.87**	1						
15-İdeal Sosyal	-0.05	-0.09	.25**	.21**	.23**	.23**	.15**	.12*	.14**	.15**	.14**	0.09	.92**	.71**	1					
16-İdeal Benlik Sunumu	-0.03	-0.05	.18**	.15**	.17**	.18**	.15**	.12*	.11*	.13**	.15**	.13*	.93**	.69**	.83**	1				
17-Gerçek Benlik	0.05	.24**	-.16**	-0.09	-.15**	-.19**	-.27**	-.38**	-.15**	-.30**	-.13**	-.10*	0.02	0.09	0.02	-0.04	1			
18-Gerçek Akademik	0.07	.12*	-0.05	0.01	-0.07	-0.06	-.12*	-.24**	0.00	-.14**	-0.05	-0.02	0.00	.12*	-0.04	-0.07	.82**	1		
19-Gerçek Sosyal	0.07	.30**	-.29**	-.23**	-.25**	-.31**	-.46**	-.52**	-.37**	-.47**	-.25**	-.22**	0.02	0.03	-0.03	0.04	.76**	.41**	1	
20-Gerçek Benlik Sunumu	0.00	.23**	-.13**	-0.06	-.11*	-.17**	-.19**	-.27**	-0.10	-.21**	-0.09	-0.08	0.04	0.06	.10*	-0.03	.87**	.51**	.63**	1

** $p < 0.01$, * $p < 0.05$ Uygulanan testin ismi: Pearson Korelasyon Testi

Yaş ile Romantik İlişki Odaklı Obsesyon ve Kompulsiyonlar Ölçeği ($r=-.11$, $p<0.05$), Yaş ile Partner Tarafından Sevilmek ($r=-.14$, $p<0.01$) değişkenleri arasında düşük düzey negatif korelasyonlar, Yaş ile Büyüklenmecilik Gösterişçilik ($r=.13$, $p<0.01$) değişkenleri arasında düşük düzey pozitif korelasyonlar saptanmıştır.

İlişki Doyumu Ölçeği ile Romantik İlişki Odaklı Obsesyon ve Kompulsiyonlar Ölçeği ($r=-.55$, $p<0.01$), İlişki Doyumu Ölçeği ile Partnere Duyulan Sevgi ($r=-.49$, $p<0.01$), İlişki Doyumu Ölçeği ile İlişki Doğruluğu ($r=-.53$, $p<0.01$), İlişki Doyumu Ölçeği ile Partner Tarafından Sevilmek ($r=-.49$, $p<0.01$), İlişki Doyumu Ölçeği ile Anneden Algılanan Narsisizm Ölçeği ($r=-.29$, $p<0.01$), İlişki Doyumu Ölçeği ile Empati Eksikliği ($r=-.29$, $p<0.01$), İlişki Doyumu Ölçeği ile Büyüklenmecilik Gösterişçilik ($r=-.24$, $p<0.01$), İlişki Doyumu Ölçeği ile Eleştirelilik Suçlayıcılık ($r=-.31$, $p<0.01$), İlişki Doyumu Ölçeği ile Kontrol Müdahalecilik ($r=-.19$, $p<0.01$), İlişki Doyumu Ölçeği ile Ebeveynleştirme ($r=-.17$, $p<0.01$) değişkenleri arasında düşük ve orta düzey negatif korelasyonlar, İlişki Doyumu Ölçeği ile Gerçek Benlik ($r=.24$, $p<0.01$), İlişki Doyumu Ölçeği ile Gerçek Akademik ($r=.12$, $p<0.05$), İlişki Doyumu Ölçeği ile Gerçek Sosyal ($r=.30$, $p<0.01$), İlişki Doyumu Ölçeği ile Gerçek Benlik Sunumu ($r=.23$, $p<0.01$) değişkenleri arasında düşük düzey pozitif korelasyonlar saptanmıştır.

Romantik İlişki Odaklı Obsesyon ve Kompulsiyonlar Ölçeği ile Anneden Algılanan Narsisizm Ölçeği ($r=.33$, $p<0.01$), Romantik İlişki Odaklı Obsesyon ve Kompulsiyonlar Ölçeği ile Empati Eksikliği ($r=.25$, $p<0.01$), Romantik İlişki Odaklı Obsesyon ve Kompulsiyonlar Ölçeği ile Büyüklenmecilik Gösterişçilik ($r=.31$, $p<0.01$), Romantik İlişki Odaklı Obsesyon ve Kompulsiyonlar Ölçeği ile Eleştirelilik Suçlayıcılık ($r=.33$, $p<0.01$), Romantik İlişki Odaklı Obsesyon ve Kompulsiyonlar Ölçeği ile Kontrol Müdahalecilik ($r=.24$, $p<0.01$), Romantik İlişki Odaklı Obsesyon ve Kompulsiyonlar Ölçeği ile Ebeveynleştirme ($r=.24$, $p<0.01$), Romantik İlişki Odaklı Obsesyon ve Kompulsiyonlar Ölçeği ile İdeal Benlik ($r=.23$, $p<0.01$), Romantik İlişki Odaklı Obsesyon ve Kompulsiyonlar Ölçeği ile İdeal Akademik ($r=.22$, $p<0.01$), Romantik İlişki Odaklı Obsesyon ve Kompulsiyonlar Ölçeği ile İdeal Sosyal ($r=.25$, $p<0.01$), Romantik İlişki Odaklı Obsesyon ve Kompulsiyonlar Ölçeği ile İdeal Benlik Sunumu ($r=.18$, $p<0.01$)

değişkenleri arasında düşük ve orta düzey pozitif korelasyonlar, Romantik İlişki Odaklı Obsesyon ve Kompulsiyonlar Ölçeği ile Gerçek Benlik ($r=-.16$, $p<0.01$), Romantik İlişki Odaklı Obsesyon ve Kompulsiyonlar Ölçeği ile Gerçek Sosyal ($r=-.29$, $p<0.01$), Romantik İlişki Odaklı Obsesyon ve Kompulsiyonlar Ölçeği ile Gerçek Benlik Sunumu ($r=-.13$, $p<0.01$) değişkenleri arasında düşük düzey negatif korelasyonlar saptanmıştır.

Partnere Duyulan Sevgi ile Anneden Algılanan Narsisizm Ölçeği ($r=.29$, $p<0.01$), Partnere Duyulan Sevgi ile Empati Eksikliği ($r=.20$, $p<0.01$), Partnere Duyulan Sevgi ile Büyüklenmecilik Gösterişçilik ($r=.31$, $p<0.01$), Partnere Duyulan Sevgi ile Eleştirelilik Suçlayıcılık ($r=.30$, $p<0.01$), Partnere Duyulan Sevgi ile Kontrol Müdahalecilik ($r=.21$, $p<0.01$), Partnere Duyulan Sevgi ile Ebeveynleştirme ($r=.22$, $p<0.01$), Partnere Duyulan Sevgi ile İdeal Benlik ($r=.20$, $p<0.01$), Partnere Duyulan Sevgi ile İdeal Akademik ($r=.20$, $p<0.01$), Partnere Duyulan Sevgi ile İdeal Sosyal ($r=.21$, $p<0.01$), Partnere Duyulan Sevgi ile İdeal Benlik Sunumu ($r=.15$, $p<0.01$) değişkenleri arasında düşük ve orta düzey pozitif korelasyonlar, Partnere Duyulan Sevgi ile Gerçek Sosyal ($r=-.23$, $p<0.01$) değişkenleri arasında düşük düzey negatif korelasyonlar saptanmıştır.

İlişki Doğruluğu ile Anneden Algılanan Narsisizm Ölçeği ($r=.29$, $p<0.01$), İlişki Doğruluğu ile Empati Eksikliği ($r=.23$, $p<0.01$), İlişki Doğruluğu ile Büyüklenmecilik Gösterişçilik ($r=.26$, $p<0.01$), İlişki Doğruluğu ile Eleştirelilik Suçlayıcılık ($r=.28$, $p<0.01$), İlişki Doğruluğu ile Kontrol Müdahalecilik ($r=.23$, $p<0.01$), İlişki Doğruluğu ile Ebeveynleştirme ($r=.21$, $p<0.01$), İlişki Doğruluğu ile İdeal Benlik ($r=.21$, $p<0.01$), İlişki Doğruluğu ile İdeal Akademik ($r=.18$, $p<0.01$), İlişki Doğruluğu ile İdeal Sosyal ($r=.23$, $p<0.01$), İlişki Doğruluğu ile İdeal Benlik Sunumu ($r=.17$, $p<0.01$) değişkenleri arasında düşük düzey pozitif korelasyonlar, İlişki Doğruluğu ile Gerçek Benlik ($r=-.15$, $p<0.01$), İlişki Doğruluğu ile Gerçek Sosyal ($r=-.25$, $p<0.01$), İlişki Doğruluğu ile Gerçek Benlik Sunumu ($r=-.11$, $p<0.05$) değişkenleri arasında düşük düzey negatif korelasyonlar saptanmıştır.

Partner Tarafından Sevilmek ile Anneden Algılanan Narsisizm Ölçeği ($r=.32$, $p<0.01$), Partner Tarafından Sevilmek ile Empati Eksikliği ($r=.26$, $p<0.01$), Partner Tarafından Sevilmek ile Büyüklenmecilik Gösterişçilik ($r=.29$, $p<0.01$), Partner Tarafından Sevilmek ile Eleştirelilik Suçlayıcılık ($r=.32$, $p<0.01$),

Partner Tarafından Sevilmek ile Kontrol Müdahalecilik ($r=.22$, $p<0.01$), Partner Tarafından Sevilmek ile Ebeveynleştirme ($r=.24$, $p<0.01$), Partner Tarafından Sevilmek ile İdeal Benlik ($r=.23$, $p<0.01$), Partner Tarafından Sevilmek ile İdeal Akademik ($r=.22$, $p<0.01$), Partner Tarafından Sevilmek ile İdeal Sosyal ($r=.23$, $p<0.01$), Partner Tarafından Sevilmek ile İdeal Benlik Sunumu ($r=.18$, $p<0.01$) değişkenleri arasında düşük ve orta düzey pozitif korelasyonlar, Partner Tarafından Sevilmek ile Gerçek Benlik ($r=-.19$, $p<0.01$), Partner Tarafından Sevilmek ile Gerçek Sosyal ($r=-.31$, $p<0.01$), Partner Tarafından Sevilmek ile Gerçek Benlik Sunumu ($r=-.17$, $p<0.01$) değişkenleri arasında düşük ve orta düzey negatif korelasyonlar saptanmıştır.

Anneden Algılanan Narsisizm Ölçeği ile İdeal Benlik ($r=.18$, $p<0.01$), Anneden Algılanan Narsisizm Ölçeği ile İdeal Akademik ($r=.17$, $p<0.01$), Anneden Algılanan Narsisizm Ölçeği ile İdeal Sosyal ($r=.15$, $p<0.01$), Anneden Algılanan Narsisizm Ölçeği ile İdeal Benlik Sunumu ($r=.15$, $p<0.01$) değişkenleri arasında düşük düzey pozitif korelasyonlar, Anneden Algılanan Narsisizm Ölçeği ile Gerçek Benlik ($r=-.27$, $p<0.01$), Anneden Algılanan Narsisizm Ölçeği ile Gerçek Akademik ($r=-.12$, $p<0.05$), Anneden Algılanan Narsisizm Ölçeği ile Gerçek Sosyal ($r=-.46$, $p<0.01$), Anneden Algılanan Narsisizm Ölçeği ile Gerçek Benlik Sunumu ($r=-.19$, $p<0.01$) değişkenleri arasında düşük ve orta düzey negatif korelasyonlar saptanmıştır.

Empati Eksikliği ile İdeal Benlik ($r=.12$, $p<0.05$), Empati Eksikliği ile İdeal Sosyal ($r=.12$, $p<0.05$), Empati Eksikliği ile İdeal Benlik Sunumu ($r=.12$, $p<0.05$) değişkenleri arasında düşük düzey pozitif korelasyonlar, Empati Eksikliği ile Gerçek Benlik ($r=-.38$, $p<0.01$), Empati Eksikliği ile Gerçek Akademik ($r=-.24$, $p<0.01$), Empati Eksikliği ile Gerçek Sosyal ($r=-.52$, $p<0.01$), Empati Eksikliği ile Gerçek Benlik Sunumu ($r=-.27$, $p<0.01$) değişkenleri arasında düşük ve orta düzey negatif korelasyonlar saptanmıştır.

Büyüklenmecilik Gösterişçilik ile İdeal Benlik ($r=.15$, $p<0.01$), Büyüklenmecilik Gösterişçilik ile İdeal Akademik ($r=.17$, $p<0.01$), Büyüklenmecilik Gösterişçilik ile İdeal Sosyal ($r=.14$, $p<0.01$), Büyüklenmecilik Gösterişçilik ile İdeal Benlik Sunumu ($r=.11$, $p<0.05$) değişkenleri arasında düşük düzey pozitif korelasyonlar, Büyüklenmecilik Gösterişçilik ile Gerçek Benlik ($r=-$

.15, $p<0.01$), Büyüklenmecilik Gösterişçilik ile Gerçek Sosyal ($r=-.37$, $p<0.01$) değişkenleri arasında düşük ve orta düzey negatif korelasyonlar saptanmıştır.

Eleştirelilik Suçlayıcılık ile İdeal Benlik ($r=.15$, $p<0.01$), Eleştirelilik Suçlayıcılık ile İdeal Akademik ($r=.14$, $p<0.01$), Eleştirelilik Suçlayıcılık ile İdeal Sosyal ($r=.15$, $p<0.01$), Eleştirelilik Suçlayıcılık ile İdeal Benlik Sunumu ($r=.13$, $p<0.01$) değişkenleri arasında düşük düzey pozitif korelasyonlar, Eleştirelilik Suçlayıcılık ile Gerçek Benlik ($r=-.30$, $p<0.01$), Eleştirelilik Suçlayıcılık ile Gerçek Akademik ($r=-.14$, $p<0.01$), Eleştirelilik Suçlayıcılık ile Gerçek Sosyal ($r=-.47$, $p<0.01$), Eleştirelilik Suçlayıcılık ile Gerçek Benlik Sunumu ($r=-.21$, $p<0.01$) değişkenleri arasında düşük ve orta düzey negatif korelasyonlar saptanmıştır.

Kontrol Müdahalecilik ile İdeal Benlik ($r=.17$, $p<0.01$), Kontrol Müdahalecilik ile İdeal Akademik ($r=.18$, $p<0.01$), Kontrol Müdahalecilik ile İdeal Sosyal ($r=.14$, $p<0.01$), Kontrol Müdahalecilik ile İdeal Benlik Sunumu ($r=.15$, $p<0.01$) değişkenleri arasında düşük düzey pozitif korelasyonlar, Kontrol Müdahalecilik ile Gerçek Benlik ($r=-.13$, $p<0.01$), Kontrol Müdahalecilik ile Gerçek Sosyal ($r=-.25$, $p<0.01$) değişkenleri arasında düşük düzey negatif korelasyonlar saptanmıştır.

Ebeveynleştirme ile İdeal Benlik ($r=.15$, $p<0.01$), Ebeveynleştirme ile İdeal Akademik ($r=.18$, $p<0.01$), Ebeveynleştirme ile İdeal Benlik Sunumu ($r=.13$, $p<0.05$) değişkenleri arasında düşük düzey pozitif korelasyonlar, Ebeveynleştirme ile Gerçek Benlik ($r=-.10$, $p<0.05$), Ebeveynleştirme ile Gerçek Sosyal ($r=-.22$, $p<0.01$) değişkenleri arasında düşük düzey negatif korelasyonlar saptanmıştır.

3. Regresyon Analizi

Bu bölümde, araştırmanın bağımsız değişkenlerinin bağımlı değişken üzerindeki tahmin edici etkisini değerlendirmek amacıyla Çoklu Doğrusal Regresyon analizi uygulanmıştır. Araştırmanın bulguları, aşağıdaki tablolarla sunulmuştur.

Çizelge 9. Romantik İlişki Odaklı Obsesyon ve Kompulsiyonların İlişki Doyumunu Yordamasına İlişkin Bulgular

Değişkenler	B	SH	B	t	p	%95 GA	
						Alt Sınır	Üst Sınır
Sabit	42.74	0.64		67.28	<.001***	41.49	43.99
İlişki Doğruluğu	-0.85	0.19	-0.31	-4.52	<.001***	-1.22	-0.48
Partnere Duyulan Sevgi	-0.50	0.20	-0.16	-2.46	0.014*	-0.90	-0.10
Partner Tarafından Sevilmek	-0.34	0.19	-0.12	-1.73	0.085	-0.72	0.05
R=.55 R ² =.31 F _(3,418) =61.17 p<.001***							

***p<.001, **p<.01, *p<.05; Not, GA: Güven Aralığı

Regresyon tablosuna ait bulgular incelendiğinde, partner tarafından sevilmek bağımsız değişkenlerinin ilişki doyumu değişkeni üzerinde yordayıcılığı bulunmazken, ilişki doğruluğu partnere duyulan sevgi, bağımsız değişkeni ilişki doyumunu yordamaktadır. R² değeri .31 olup, yordayıcıların sonuç değişkenindeki varyansın %31'ini açıkladığını gözlemlenmiştir (F(3,418)=61.17, p<.001). Bulguların sonucu olarak, ilişki doğruluğu bağımsız değişkeni ilişki doyumunu negatif yönde yordadığını (β =-.31, p<.001), partnere duyulan sevgi bağımsız değişkeni ilişki doyumunu negatif yönde yordadığını (β =-.16, p<.001) göstermektedir.

Çizelge 10. İdeal ve Gerçek Benliğin Romantik İlişki Odaklı Obsesyon ve Kompulsiyonları Yordamasına İlişkin Bulgular

Değişkenler	B	SH	B	T	p	%95 GA	
						Alt Sınır	Üst Sınır
(Constant)	11.80	2.55		4.63	<.001***	6.79	16.82
İdeal Benlik	0.07	0.01	0.24	5.05	<.001***	0.04	0.10
Gerçek Benlik	-0.08	0.02	-0.17	-3.53	<.001***	-0.13	-0.04
R=.29 R ² =.08 F _(2,419) =18.61 p<.001***							

***p<.001, **p<.01, *p<.05; Not, GA: Güven Aralığı

Regresyon tablosuna ait bulgular incelendiğinde, ideal benlik ve gerçek benlik bağımsız değişkeni romantik ilişki odaklı obsesyon ve kompulsiyonları yordamaktadır. R² değeri .08 olup, yordayıcıların sonuç değişkenindeki varyansın %8'ini açıkladığını gözlemlenmiştir (F(3,419)=18.61, p<.001). Bulguların sonucu olarak, ideal benliğin bağımsız değişkeni romantik ilişki odaklı obsesyon ve kompulsiyonları pozitif yönde yordadığını (β =.24, p<.001), gerçek benliğin bağımsız değişkeni romantik ilişki odaklı obsesyon ve kompulsiyonları negatif yönde yordadığını (β =-.17, p<.001) göstermektedir.

4. Yapısal Eşitlik Modeli Bulguları

a. Ölçüm Modeli Sonuçları

Bu çalışmada, DFA ile kullanılan ölçme araçlarının yapı geçerliliğini sınamak için uygulanmıştır. AAN, GEBN, IDOY'a ait ölçme modelinin standardize edilmiş katsayıları ve t-değerlerine ait sonuçlar aşağıda verilmiştir.

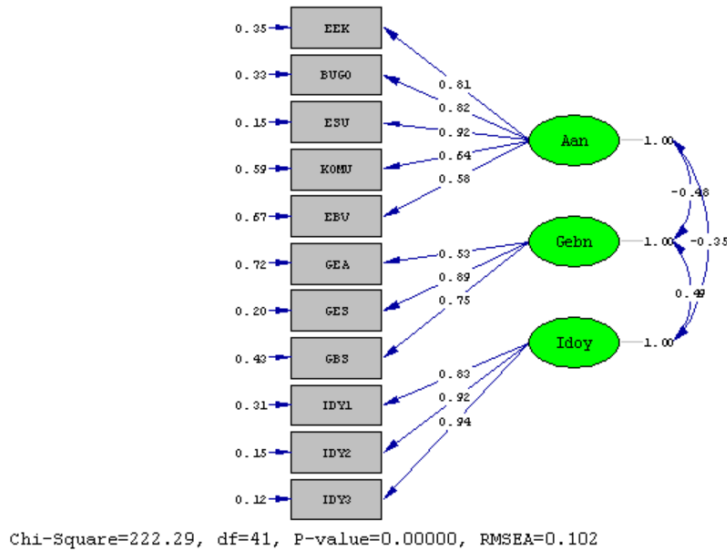

Şekil 1. AAN, GEBN, IDOY'a İlişkin DFA Bulgularının Sonuçları (Standardize Çözümleme Değerleri)

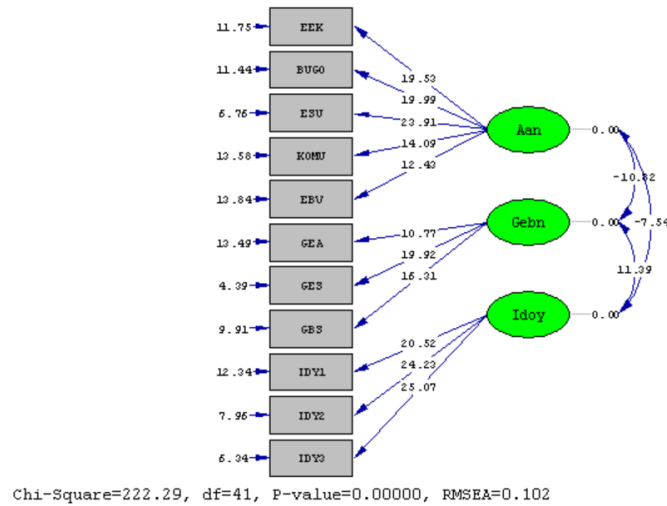

Şekil 2. AAN, GEBN, IDOY'a İlişkin DFA Sonuçları (T-Değerleri)

Not: N:422, AAN: Anneden Algılanan Narsisizm Ölçeği, EEK: Empati Eksikliği, BUGO: Büyüklenmecilik Gösterişçilik, ESU: Eleştirelilik, Suçlayıcılık, KOMU: Kontrol Müdahalecilik, EBV: Ebeveynleştirme, GEBN: Gerçek Benlik, GEA: Gerçek Akademik, GES: Gerçek Sosyal, GBS: Gerçek Benlik Sunumu, IDOY: İlişki Doyumu Ölçeği, IDY1: İlişki Doyumu Ölçeği Parsel 1, IDY2: İlişki Doyumu Ölçeği Parsel 2, IDY3: İlişki Doyumu Ölçeği Parsel 3

DFA sonuçlarına göre, standardize edilmiş faktör yükleri AAN örtük değişkeni için 0.58 ile 0.92, GEBN örtük değişkeni için 0.53 ile 0.89, IDOY örtük değişkeni için 0.83 ile 0.94 aralığında bulunmaktadır. Genellikle faktör yük değeri 0.45 veya daha yüksek kabul edilir, ancak bazı durumlarda bu değer 0.3'e kadar indirilebilir (Büyüköztürk, 2005).

Bir sonraki aşamada, değişkenlere ait t-değerleri gözden geçirilmiştir. Bu analizde, t-değerleri 1.96'nın üzerinde ise p anlamlılık düzeyinin 0.05, 2.56'nın üzerinde ise p değerinin 0.001 düzeyinde anlamlı olduğu genellikle kabul edilmektedir (Şimşek, 2007; Schumacker ve Lomax, 2010). Bu bilgileri dikkate alarak, tablodaki t-değerlerinin tamamının 1.96'nın üzerinde olduğu belirlenmiştir."

Son olarak, örtük değişkenler arasındaki ilişkilerin -0.35 ile 0.49 arasında olduğu sonucuna varılmıştır. Korelasyon değerleri, .80'in üzerinde olmadığı için tüm örtük değişkenlerin uygun bir aralıkta bulunduğu görülmüştür.

Çizelge 11. Örtük Değişkenlere Ait Kovaryans Matrisi Bulguları

	1	2	3
1-AAN	1		
2-GEBN	-0.48**	1	
3-IDOY	-0.35**	0.49**	1

p<.05*, p<.01**

Kovaryans matrisi analizi sonuçlarına göre, AAN ile GEBN arasında negatif ve anlamlı bir ilişki (-0.48), AAN ile IDOY arasında negatif ve anlamlı bir ilişki (-0.35), ve GEBN ile IDOY arasında pozitif ve anlamlı bir ilişki (0.49) tespit edilmiştir.

b. Uyum İyiliği İndeksleri Sonuçları

Bu çalışmada kullanılan ölçüm modeli ve yapısal modelin uyum değerleri aşağıdaki tabloda sunulmuştur.

Çizelge 12. Ölçme Modeli ve Yapısal Modele İlişkin Uyum İyiliği Değerleri

İndeks	Normal Uyum	Kabul Edilebilir Uyum	Ölçüm Modeli	Yapısal Model
χ^2 /sd	<2	<5	5.41	5.41
GFI	>.90	>.85	.91	.91
IFI	>.95	>.90	.94	.94
CFI	>.95	>.90	.94	.94
NFI	>.95	>.90	.93	.93
RMSEA	<.05	<.10	.10	.10
SRMR	<.05	<.08	.06	.06

Kaynaklar: (Munro, 2005; Schreiber, Nora, Stage, Barlow and King, 2006; Şimşek, 2007; Hooper and Mullen 2008; Schumacker and Lomax, 2010; Waltz, Strickland and Lenz 2010; Wang and Wang, 2012).

Yukarıdaki tabloya ait bulgular ele alındığında, AAN, GEBN ve IDOY değişkenlerine yönelik uygulanan DFA sonuçlarına ait uyum indeksleri incelendiğinde, örneklem için modelin geçerli olduğu ve kabul edilebilir bir düzeyde olduğu görülmüştür ($\chi^2 /sd=5.41$, GFI=.91, IFI=.94, CFI=.94, NFI=.93, RMSEA=.10, SRMR=.06). Ayrıca, AAN, GEBN ve IDOY değişkenlerine yönelik uygulanan YEM sonuçlarına ait uyum indeksleri değerlendirildiğinde, çalışma bağlamında uyum iyiliği indekslerinin kabul edilebilir bir seviyede olduğu gözlemlenmiştir ($\chi^2 /sd=5.41$, GFI=.91, IFI=.94, CFI=.94, NFI=.93, RMSEA=.10, SRMR=.06).

5. Yapısal Eşitlik Modeli Sonuçları

Bu çalışmanın kapsamında oluşturulan Yapısal Eşitlik Modelinin diyagramı ve standardize edilmiş regresyon katsayıları aşağıda sunulmuştur.

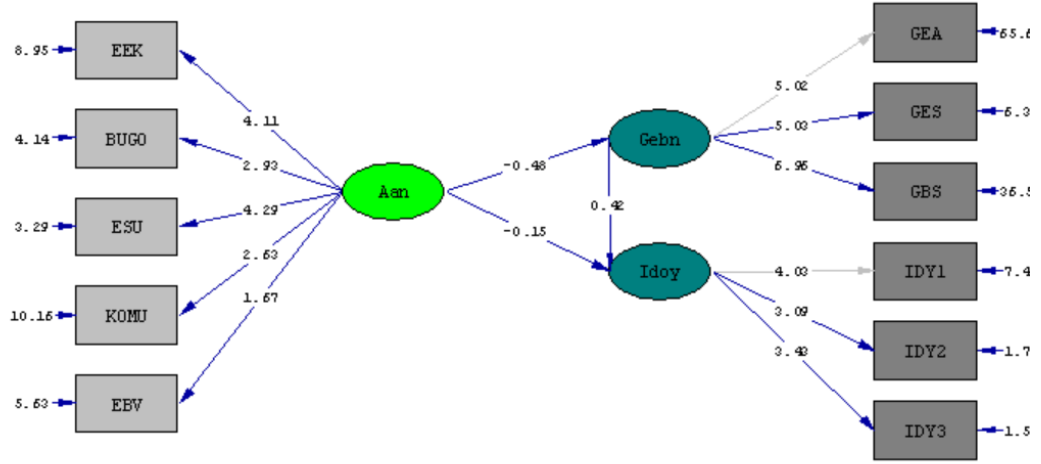

Chi-Square=222.29, df=41, P-value=0.00000, RMSEA=0.102

Şekil 3. Yapısal Modele Ait Standardize Faktör Yük Değerleri

Not: N:422, AAN: Anneden Algılanan Narsisizm Ölçeği, EEK: Empati Eksikliği, BUGO: Büyüklenmecilik Gösterişçilik, ESU: Eleştirelilik, Suçlayıcılık, KOMU: Kontrol Müdahalecilik, EBV: Ebeveynleştirme, GEBN: Gerçek Benlik, GEA: Gerçek Akademik, GES: Gerçek Sosyal, GBS: Gerçek Benlik Sunumu, IDOY: İlişki Doyumu Ölçeği, IDY1: İlişki Doyumu Ölçeği Parsel 1, IDY2: İlişki Doyumu Ölçeği Parsel 2, IDY3: İlişki Doyumu Ölçeği Parsel 3

Çizelge 13. Yapısal Modele İlişkin Yol Katsayıları

Yol	Standardize β	t
AAN \rightarrow GEBN	-0.48	-7.21
AAN \rightarrow IDOY	-0.15	-2.65
GEBN \rightarrow IDOY	0.42	6.15

Bu çalışma için kullanılan değişkenlerle yapılan YEM analizine göre standardize faktör yükleri yukarıdaki tabloda aktarılmıştır. YEM'e ilişkin diyagramı incelendiğinde, AAN ile IDOY arasındaki ilişki ilk olarak -0.35 iken GEBN değişkeninin aracılık etmesi ile -0.15'e gerilemiştir. Sonrasında AAN t-değerini incelendiğinde, anlamlılığını yitirmediği görülmektedir ($\beta=-0.15$, $t=-2.65$, $p<0.01$). Bu sonuç bağlamında AAN ile IDOY arasındaki ilişkide GEBN'nin kısmi aracılık ettiği saptanmıştır. Dolaysız etki incelendiğinde, anlamlı olduğu bulgulara göre saptanmıştır ($\beta=-0.20$, $SH=0.04$; $t=-5.58$).

V. TARTIŞMA

Mevcut çalışmanın temel hipotezi anneden algılanan narsisizm ile ilişki doyumu arasında negatif yönlü anlamlı bir ilişki olduğudur. Bu doğrultuda bu hipotez doğrulanmıştır ve anneden algılanan narsisizm ile ilişki doyumu arasındaki ilişkiye bakılırken; ideal benlik, gerçek benlik ve romantik ilişki odaklı obsesyon ve kompulsyonlarının bu ilişkiye nasıl aracılık ettiği incelenmiştir. Romantik ilişkilerle ilgili kararlar genellikle yetişkinlik yıllarında alınmasına rağmen aslında temelleri çocukluk yıllarında ebeveynlerle oluşmaktadır (Jaminson ve Lo, 2021:84). Çocukların temel bakımı karşılanırken anneleriyle kurdukları duygusal yakınlık, iletişim, etkileşim, aidiyet duygusu, güvende hissetme ihtiyacı ve anneleri ile kurulan ilişkilerdeki zarar verici örüntüler, yetişkinlik yıllarındaki romantik ilişki seçimini etkilemektedir (Gibson, 2020:27; Başçelik vd., 2022:iii). Bireylerin kurdukları ilişkiler özellikle anne ile kurduğu ilişkinin niteliği doğrultusunda biçimlenmektedir ve anne ile ilişkide sorunlar yaşanması, kişilerin yetişkinlikte kurduğu ilişkilerin hasar görmesine ve sorunlu ilişki paterni ile tekrar karşılaşılmasına sebep olabilmektedir (Başçelik vd., 2022:52). Anne ile yaşanan olumsuz deneyimler, yaşam boyunca kurulan romantik ilişkilerdeki doyumu ve partner bağlılığını olumsuz etkileyebilmektedir (Little ve Sockol, 2020:1). Annenin bireye dair bütünleşmiş tasarımlar oluşturamaması, empatik yanıtlar verememesi ve ihtiyaçlarını yeterince karşılayamaması hem kendilik oluşumunu hem de iç dünyanın olgunlaşmasını engelleyebilmektedir. Yeterince iyi bir anne tarafından kucaklayıcı çevrede büyütülmemiş bir birey, erişkinlikteki ilişkilerinde doyum sağlayamayabilmektedir (Başçelik vd., 2022:121). Yüksek beklentileri ve mükemmeliyetçi tutumları olan narsisist anne ile büyüyen çocuklar, annesinin takdirini alabilmek için yoğun çaba sarf edebilmekte; zamanla bu yüksek beklentileri ve mükemmeliyetçi tutumları içselleştirilerek kendi ilişkilerinde kriter haline getirebilmektedir (Say, 2020:568). Anneden algılanan beklenti ve talepler partnere yöneltilmekte, partnerde de yoğun kaygıya ve güvensizliğe

sebeup olarak iliŐki doyumunu negatif ynl etkilemektedir (Őensoy vd., 2019:234).

Narsisistik zellikleri olan anneyle empatik bir iliŐki kuramayan ve duygusal ihmale maruz kalarak byyen ocuklar, yakın iliŐkilerinde duygusal boŐluk hissedebilmekte, zgven ve kendine deęer konusunda eksiklikler yaŐayabilmekte, gven ve sınırlar konusunda zorlanabilmekte ve tıpkı annesi gibi romantik iliŐkilerinde kontrolc-maniplatif davranıŐlar sergileyebilmektedir (Erdoęan ve ztrk, 2018:13). Anneden algılanan narsisizmin iliŐki doyumuna etkisini araŐtıran alıŐmalar olduka kısıtlı sayıda olsa da ebeveynlerin narsisistik zelliklerinin iliŐki doyumuna etkisi daha fazla alıŐmacı tarafından araŐtırılmıŐtır. nceki alıŐmalar, mevcut alıŐmanın bulgularını destekler nitelikte; annenin narsisistik zellikleri ile iliŐki doyumunu arasında negatif ynde anlamlı bir iliŐki ortaya koymaktadır (Dantela vd., 2015; Edery, 2019; Little ve Sockol, 2020; Choe vd., 2021; Lyons vd., 2023).

Mevcut alıŐmaya gre narsisistik zellikler gsteren annelerin empati eksiklięi, byklenmecilik-gsteriŐlilik, eleŐtirelilik-sulayıcılık, kontrolclk-mdahalecilik ve ebeveynleŐtirme kiŐilik zellikleri arttıęa bireylerin iliŐki doyumunu azalmaktadır. AŐırı koruyucu ve mdahaleci anneleri olan kiŐilerin partnerlerinden yksek beklentileri sebebiyle iliŐki doyumlarının dŐk olduęu, otoriter ve koruyucu anneleri olan kiŐilerin ise duygusal rselenmeler sebebiyle iliŐki doyumunun dŐk olduęu, annesi tarafından duygusal ihmale maruz kalan kiŐilerin iliŐki doyumlarının dŐk olduęu, narsisistik zellikler gsteren anneler tarafından yetiŐtirilen bireylerin romantik iliŐkilerindeki memnuniyetin dŐk olduęu mevcut alıŐma bulgularını desteklemektedir (YaŐın ve Demir; 2020:458; AkŐemsettinoęlu ve Hamamcı, 2023:38; Bradbury ve Shaffer, 2012:508; Lyons vd., 2023:9). Annesinin narsisistik zelliklerini iselleŐtiren bireyler romantik iliŐkilerinde partnerlerine maniplatif davranabilmekte, kendi ihtiyalarına ncelik verebilmekte, empatik tutumlar sergileyememekte ve bu tr davranıŐların da iliŐkinin gvenli-kapsayıcı ortamına zarar vererek iliŐki doyumunu azaltabileceęi dŐnlmektedir.

Mevcut alıŐmada anneden algılanan narsisizm arttıęa gerek benlik dzeyinin ya da gerek benlikle temasın azaldıęı sonucuna ulaŐılmıŐtır. Gerek benlikle temasın, gerek benlięi algılanmanın, gerek benlięi deęerlendirme ve

kabulün, gerçek benliği ortaya koymanın düzeyleri azaldıkça bireyin ideal benliği artmaktadır. Bulgular alan yazındaki diğer araştırma sonuçlarıyla benzerlik göstermektedir (Green vd., 2020:15; Alpay, 2020:83). Anneden algılanan narsisistik özelliklerin benlik gelişimini yordadığı ve narsisistik özelliklerin arttıkça idealize edilen benliğin arttığı ortaya koyulmuştur (Farzand vd., 2021:10). Sağlıklı bir kimlik gelişiminde annenin önemli bir rolü olduğundan yola çıkıldığında, narsisistik geribildirimler veren annenin, çocuğun gerçek benliğini sağlıklı algılama ve kabul sürecini engelleyebileceği düşünülmektedir.

Araştırma bulgularına göre anneden algılanan narsisizmin ilişki doyumuna olan olumsuz etkisi, gerçek benliğin devreye girmesiyle azalmaktadır. Mevcut çalışma Campbell ve Foster'ın (2016:488) anneden algılanan narsisizmin romantik ilişkilerdeki doyumu düşürürken, gerçek benliğin etkisiyle ilişki doyumu üzerindeki olumsuz etkinin azaldığını ortaya koyduğu çalışmayla benzerlik göstermektedir.

Yüksek beklentiler, mükemmeliyetçilik ve her şeyi kontrol etme arzusu ile yoğun zihinsel uğraş içinde olan anneler, çocuklarına bu düşünce biçimini yansıtmakta ve çocukların bu eğilimleri içselleştirmelerine yol açabilmektedir. Narsisistik anne ile büyüyen çocuklar yetişkin haline gelip bir diğer yoğun yakınlık taşıyan ilişki biçimi olan, romantik ilişkilere dahil olduklarında aynı kontrolcü, obsesif düşünce yapısını partnerlerine karşı gösterebilmektedir (McWilliams, 2020:376-377). Yüksek beklentiler ve mükemmeliyetçiliğin obsesyon ve kompulsiyonlara sebep olarak ilişki doyumunu düşürdüğünü (McKay, 2014:15), bireyin ideal benlik algısının arttıkça romantik ilişki odaklı obsesif kompulsif belirtilerinin artarak ilişki doyumunu düşürdüğünü (Doron vd., 2016:6) ortaya koyan çalışmalar mevcut araştırma bulgularıyla örtüşmektedir. Mevcut çalışmada gerçek benlik arttıkça ilişkiden sağlanan doyum artmaktadır. Kişinin gerçek benlik düzeyi arttıkça kendini tanıması, duygusal ihtiyaçlarını keşfedebilmesi, partneriyle açık bir iletişim kurabilmesi, ilişkide karşılıklı destek sağlayabilmesi arttığı için samimi ve gerçek bir ilişki mümkün olabilmektedir. Gerçek ve ideal benlik arasındaki farkın azalması benlik saygısını artırırken, boylamsal çalışmaların meta analizinin yapıldığı bir araştırmada benlik saygısı arttıkça ilişki doyumunun arttığı (Harris ve Orth, 2020:1469), başka bir çalışmada ise evlilikte benlik saygısının arttıkça ilişki doyumunun da arttığı ortaya

koyulmuştur (Yıldız ve Baytemir, 2016:75). Bu çalışmaların mevcut çalışma bulgularıyla benzerlik gösterdiği düşünülmektedir.

Mevcut çalışmada romantik ilişkiye yönelik obsesif kompulsif semptomlar arttıkça ilişki doyumu azalmaktadır. Trak ve İnözü (2017:17) de araştırmalarında romantik ilişki odaklı obsesif kompulsif semptomların ilişki doyumunu olumsuz etkilediğini ortaya koymuştur. Romantik ilişkiye yönelik artan obsesif kompulsif davranışlar ilişki doyumunu azaltmakta ve ilişkinin sürdürülmesini zorlaştırmaktadır (Doron, vd. 2012:22; Doron vd., 2014:177; Doron vd., 2017:26). Romantik ilişki odaklı obsesyonlar kişinin gerçek ilişki dinamiklerinden uzaklaşmasına, ilişkisini ve partnerini gerçekçi bir şekilde kabul edememesine, partnerinden yüksek beklentiler oluşturmaya, ilişkisi ile partneri hakkında daima zihinsel ve duygusal bir yoğunluk yaşamasına sebep olabilmektedir. Böylece kişi hem ilişkisinde anda kalamazken hem de partnerini sürekli eleştirip onaylayamadığı için partnerinin değersizlik yaşamasına sebep olabilmektedir. Böylece ilişkiden duyulan doyum ve mutluluk azalabilmektedir.

Mevcut araştırmaya göre romantik ilişki odaklı obsesif ve kompulsif semptomlar ilişki doyumunu yordamaktadır. Romantik ilişki odaklı obsesif kompulsif semptomların bir özelliği olan doğru ilişki içinde olup olmadığını sorgulama, ilişki doyumunu en çok azaltan özelliktir. Diğer bir özellik olan partnere duyulan sevginin gerçek olup olmadığının sorgulanması ise ilişki doyumunu daha az düşürmektedir. Son olarak üçüncü özellik olan partnerinin kendisini sevip sevmediğinin sorgulanması ise ilişki doyumunu tek başına etkilememektedir. Kuru (2022:36) üniversite öğrencilerinde romantik ilişki odaklı obsesyon ve kompulsiyonların ilişki doyumuna etkisini araştırdığı çalışmada; ilişki doyumunu en çok azaltan değişken partnere duyulan sevginin sorgulanması, daha sonra partner tarafından sevilip sevilmediğinin sorgulanması ve son olarak ve ise ilişkinin doğru olup olmadığının sorgulanmasıdır. İki çalışma bulgularının benzerlik göstermemesinin sebebi olarak da mevcut araştırma örneklemini 18-45 yaş arasındaki yetişkinlerden oluşurken Kuru'nun (2022) örnekleminin sadece üniversite öğrencilerinden oluşması olarak düşünülmektedir. Buradan yola çıkılarak farklı yaş grubundaki yetişkinlerin olgunluk seviyelerinin, ilişkiden beklentilerinin ve ilişkiyi deneyimleme biçimlerinin farklı olabileceği düşünülmektedir.

Empatik olmayan anne tutumları arttıkça bireylerin empati düzeyinin düştüğü (Uysal, 2016:28), bireylerin empati becerisinin düştükçe ilişki doyumunun da düştüğünü gösteren araştırmalar (Kaya, 2018:67; Vaillantcourt-Morel vd., 2018:803; Yıldız ve Demir, 2022:221); mevcut çalışmada narsisistik annelerin empati becerisinin düştükçe, buna maruz kalan bireylerin de ilişki doyumunun azalmasıyla uyum göstermektedir.

Çocukların anneleri tarafından yoğun koruma ve kontrol altında tutulmaları Çocukluk Çağı Travmaları Ölçeğinde bir istismar türü olarak kabul edilmektedir (Şar vd., 2020). Başka çalışmalarda çocukluk çağı travmalarının ve çocuğun duygusal olarak ihmal edilmenin obsesif kompulsif belirtilerle ilişkili olduğu ortaya koyulmuştur (Demirci, 2016; Renkema vd., 2020:1). Ou vd., (2021) de yaptıkları meta analiz çalışmasıyla çocukluk çağı travması ve obsesif kompulsif semptomlar arasında ilişki olduğunu ortaya koymuştur. Bu bilgiler mevcut çalışma bulgularından; annenin kontrol-müdahalecilik özellikleri arttıkça romantik ilişki odaklı obsesif kompulsif semptomların artması sonucuyla benzerlik göstermektedir. Bu durumun; ihmale maruz kalan bireyde boşluk duygusunun arttıkça, kendini daha güvensiz, daha kontrolü kaybetmiş, daha belirsiz hissetmesine bağlı olarak obsesif-kompulsif semptomlarda artış olmasıyla açıklanabileceği düşünülmektedir. Başka bir çalışmada ise annelerin aşırı koruyucu-kontrolcü özelliklerinin bireylerin benlik saygısını düşürdüğü ortaya koyulmuştur (Cella vd., 2014:114). Bu da mevcut çalışma sonuçlarından anneden algılanan narsisizmin arttıkça ideal benliğin artarken gerçek benliğin azalmasıyla iki benlik arasındaki uyumun azalmasını destekler niteliktedir. Annesinden yoğun bir şekilde narsisistik geribildirim alan çocuğun, kendi benliğini bu doğrultuda idealize ederek gerçek benlikle olan temasını azaltabileceği düşünülmektedir.

Mevcut çalışma demografik bilgiler açısından incelenirken cinsiyet ve anneden algılanan narsisizm arasındaki ilişkiye bakıldığında; kadınların anneden algıladıkları narsisistik özelliklerin erkeklerden daha fazla olduğu görülmektedir. Bu bulgu bazı çalışma bulgularıyla benzerlik göstermektedir (Campbell ve Foster, 2016:493; Peker ve Aydın, 2017:143; Farzard vd., 2021:5; Akşemsettinioğlu ve Hamamcı, 2023:37). Bunun sebebi olarak; narsisistik özellikleri olan anne için kültürel bağlamda erkek çocuğa sahip olmanın narsisistik bir doyuma sebep olurken, kız çocuğa daha çok narsisistik tutumlar sergileyebileceği, dolayısıyla

kadınların erkeklere göre anneleri tarafından daha çok narsisistik özelliklere maruz kalabileceği düşünülmektedir. Mevcut bulgulardan farklı olarak ise bir çalışmada büyüklenmecilik gösterişçilik özelliklerinin erkeklerde kadınlardan daha fazla olduğu sonucuna ulaşılmıştır (Huxley ve Bizumic, 2017:12). Bazı çalışmalarda ise anneden algılanan narsisizm cinsiyet açısından anlamlı farklılıklar göstermemektedir (Wetzel ve Robins, 2016:9; Alpay, 2020:101).

Cinsiyet ve ideal-gerçek benlik arasındaki ilişkiye bakıldığında; kadınların ideal benliği erkeklerden daha yüksektir. Kadınların kendilerini olumlu algılama oranının erkeklerinkinden daha yüksek olduğu araştırma mevcut çalışmayla benzerlik gösterirken (Yavuzer vd., 2017:166); cinsiyetin benlik üzerinde etkisinin olmadığını ortaya koyan araştırma farklı sonuçlar ortaya koymaktadır (Turan, 2018:634). İdeal akademik, ideal benlik sunumu ve gerçek benlik sunumu alt boyutunda erkeklerinki kadınlardan daha yüksektir. Bunun sebebi olarak toplumumuzda yaygın olarak kabul gören cinsiyet rolleri ve inançlar gereği; erkeklerin güçlü, rekabetçi, liderlik özelliklerine sahip ve sosyal alanlarda ön planda olmalarının beklenmesinin olabileceği düşünülmektedir. Mevcut çalışmada cinsiyet ile ilişki doyumu ve romantik ilişki odaklı obsesyon ve kompulsiyonlar arasında anlamlı farklılık bulunamamıştır. Cinsiyet ile ilişki doyumu arasında anlamlı bir ilişki bulunamamasının sebebinin; ilişki doyumunu etkileyen çok sayıda faktörün içinde cinsiyetten ziyade kişisel tercihlerin, iletişim türünün, kişisel beklentilerin, kültürel etkilerin öncelikli öneme sahip olduğu düşünülmektedir. Romantik ilişki odaklı obsesyon ve kompulsiyonlar ile cinsiyet arasında anlamlı bir ilişki bulunamamasının sebebi olarak da yine cinsiyetten ziyade bireyin kişilik özelliklerinin, kaygı düzeyinin, psikolojik durumunun ve çevresel faktörlerin romantik ilişki odaklı obsesyon ve kompulsiyonların oluşumu üzerinde daha çok etkisinin olduğu düşünülmektedir.

Medeni durum ve ilişki doyumu arasındaki ilişkiye bakıldığında; evli bireylerin ilişki doyumu hem bekarlara hem de boşanmışlara göre daha yüksektir. Yılmaz'ın (2019:410) evli olan bireylerin ilişki doyumunun evli olmayanlardan daha yüksek olduğunu, Gülaydın ve Semerci 'nin (2019:20) evli/nişanlı/sözlü bireylerin ilişki doyumunun flört eden bireylere göre daha yüksek olduğunu, Quinn-Nilas'ın (2020:854) yaptığı meta analiz çalışmasında evli bireylerin ilişki doyumunun evli olmayan bireylerden yüksek olduğunu ortaya koymasına mevcut

çalışma sonuçlarını destekler niteliktedir. Evli bireylerin ilişkilerinin daha stabil olması, duygusal ve fiziksel yakınlığın daha çok olması, ortak karar alma ve sorumluluk paylaşım bilincinin daha fazla olması, evliliğin kültürel olarak desteklenmesi gibi sebepler bir arada düşünüldüğünde evli bireylerin bekar ve boşanmış bireylere göre ilişki doyumlarının daha yüksek olmasının arkasında daha sağlam ve destekleyici bir ilişki ortamının oluşturulması yatabilir.

Medeni durum ve romantik ilişki odaklı obsesif kompulsif belirtiler arasındaki ilişkiye bakıldığında; evli bireylerin romantik ilişki odaklı obsesif kompulsif belirtileri hem boşanmış hem de bekar bireylere göre daha azdır. Özel ve Karaköse'nin (2023:17) yaptığı çalışmada evlilik uyumunun arttıkça ilişkiye yönelik obsesyon ve kompulsiyonların azalması, Abak ve Güzel'in (2021:375) yaptığı araştırmada, sevgililik ilişkisini devam ettiren kişilerin, sözlü/nişanlı/evli kişilere göre romantik ilişki odaklı obsesif kompulsif semptomlarda daha yüksek puanlar alması mevcut araştırma bulgularını desteklemektedir. Bunun da bilişsel tutarlılık uyum şemasıyla açıklanabileceği düşünülmektedir. Bilişsel tutarlılık uyum şemasında birey davranışlarını, düşüncelerini ve duygularını birbiriyle uyumlu hale getirerek içsel çelişkilerini azaltarak kendisiyle olan uyumunu arttırmaktadır. Bu bakış açısından değerlendirildiğinde; ilişki resmiyete binince romantik ilişki odaklı obsesif kompulsif semptomların durması ya da durduğu zaman ilişkinin resmiyete taşınabilmesinin, kişinin kendisiyle olan uyumunu arttırmaya yönelik olduğu düşünülmektedir.

Medeni durum ve anneden algılanan narsisizm arasındaki ilişkiye bakıldığında; boşanmış bireylerin anneden algıladıkları narsisistik özellikleri, evli ve bekar bireylere göre daha yüksektir. Akşemsettinoglu ve Hamamcı'nın (2023:34) çalışma bulguları mevcut çalışmayla uyumlu olup; Alpay (2020) ve Wetzel ve Robins (2017) çalışmalarında medeni durum ile anneden algılanan narsisistik özellikler arasında anlamlı farklılıklar bulamamıştır. Ayrıca mevcut çalışmada medeni durum ile ideal-gerçek benlik arasında anlamlı farklılıklar bulunamamıştır.

Eğitim durumu ve ideal-gerçek benlik arasındaki ilişkiye bakıldığında; eğitim seviyesi düştükçe ideal akademik alt boyutu artmakta, eğitim seviyesi yükseldikçe gerçek benlik ve gerçek akademik alt boyutu artmaktadır. Yani genel olarak eğitim seviyesi arttıkça gerçek benlik artmaktadır. Kişinin eğitim

seviyesinin arttıkça benlik saygısını olumlu etkilemesi bu bulguyu destekler niteliktedir (Saygılı vd, 2015:1; Çam vd., 2017:513). Eğitim seviyesi arttıkça bireyler farklı bakış açıları geliştirebilmekte ve kişisel süreçlerine daha çok odaklanabilmektedirler. Bunun da kendilerini daha iyi tanımlarına, değerlerini- inançlarını-beklentilerini ve kişisel potansiyelini daha iyi anlayarak gerçekçi bir kendilik oluşturmalarına katkı sağlayabileceği düşünülmektedir.

Mevcut çalışmada eğitim durumu ile ilişki doyumu, romantik ilişki odaklı obsesyon ve kompulsiyonlar ve anneden algılanan narsisizm arasında anlamlı düzeyde ilişki bulunamamış olup; bulguları destekler nitelikte araştırmalara erişilmiştir (Alpay, 2020; Artan vd., 2021; Çoban, 2021; Göktaş vd., 2022). Mevcut araştırma sonuçlarından farklı olarak eğitim düzeyi düştükçe romantik içerikli obsesyon ve kompulsiyonların arttığı sonucuna ulaşılmıştır (Brandes vd., 2020:3).

Algılanan gelir düzeyi ve ilişki doyumu arasındaki ilişkiyi gösteren bulgulara göre gelir durumu arttıkça ilişki doyumu artmaktadır. Mevcut araştırma bulguları önceki çalışmalarla desteklenmektedir (Durulalp vd., 2017:132, Çoban, 2021:134). Bunun sebebi olarak gelir durumundaki artışın çiftin ulaşabileceği kaynak imkanını arttırırken geleceğe yönelik stresi azaltması olabileceği düşünülmektedir. Algılanan gelir durumu ve romantik ilişki odaklı obsesyon ve kompulsiyonların arasındaki ilişkiye bakıldığında; gelir durumu azaldıkça ilişkiye yönelik obsesyonlar ve kompulsiyonlar artmaktadır. Alan yazında bu bulguyu destekler nitelikte çalışmaya rastlanmamış, ancak obsesyon ve kompulsiyonların gelir durumu düştükçe arttığına dair araştırmalar bulunmuştur (Brandes vd., 2020:3; Osland vd., 2018:139). Algılanan gelir durumundaki azalma ile maddi belirsizlikler, gelecekle ilgili endişeler ve hayat standartlarında düşüş meydana gelebilmektedir. Bununla birlikte bireyin hem kontrol duygusu azalırken hem de kaygı ve korkuları obsesyonel bir biçimde artabilmektedir.

Algılanan gelir düzeyi ve anneden algılanan narsisizm arasındaki ilişkiye bakıldığında; gelir durumu düştükçe anneden algılanan narsisizm artmaktadır. Anneden algılanan narsisizmin tüm alt boyutları için sonuç aynıdır. Algılanan gelir durumu ve ideal-gerçek benlik arasındaki ilişkiye bakıldığında; gelir durumu düştükçe ideal benlik artmaktadır. İdeal akademik alt boyutu için de sonuç aynıdır. Gelir durumu arttıkça ise gerçek benlik artmaktadır. Gerçek sosyal ve

gerçek benlik sunumu alt boyutları için de sonuç aynıdır. Gelir düzeyindeki düşüşün kontrol duygusunda azalmaya, özgüvende azalmaya, yetersizlik duygusunda artışa ve kişisel ihtiyaçlara odaklanmada artışa sebep olarak annelerin narsisistik özelliklerinde artışa sebep olabileceği düşünülmektedir. Bunun sonucunda da anneden gelen narsisistik tepkilerin artmasının, çocuğun kimlik oluşumunda gerçek benliği kabul etmesini azaltırken ideal benliğini arttırabileceği düşünülmektedir.

Yaş ve romantik ilişki odaklı obsesyon ve kompulsiyonlar arasındaki ilişkiye bakıldığında; yaş arttıkça romantik ilişki odaklı obsesyon ve kompulsiyonlar azalmaktadır. Bu konuda yapılan araştırmalar kısıtlı olsa da mevcut araştırma bulgusu bazı araştırmalar tarafından desteklenmektedir (Doron vd., 2012:21; Tırak ve İnözü, 2017:176).

Yaş ve anneden algılanan narsisizm arasındaki ilişkiye bakıldığında; yaş arttıkça anneden algılanan narsisizmin bir özelliği olan büyülenmecilik gösterişçilik artmaktadır. Anneden algılanan narsisizm ile ilgili az sayıda çalışma olmasına rağmen mevcut araştırmanın bulgusuyla benzerlik olduğu gibi (Farzard vd., 2021:4), yapılan boylamsal bir çalışmada; bireylerin kariyer ve aile yaşantıları eşlik ettiği için genç yetişkinlikten orta yetişkinliğe doğru narsisistik özelliklerin azaldığının tespit edildiği çalışma da mevcuttur. (Wetzel vd., 2020:480). Mevcut çalışmada yaş ile ilişki doyumunu ve yaş ile ideal-gerçek benlik arasında anlamlı bir ilişki saptanamamıştır. Ancak mevcut çalışmanın aksine Güler ve Çakır (2021:267) yaş ilerledikçe ideal benliğin azaldığını ve bireylerin kendilerini olduğu gibi algılama oranının arttığını belirtmektedir. Yaş ilerledikçe bireylerin deneyimlerinin artmasına bağlı olarak kendilerinin güçlü ve zayıf yönlerini daha iyi kavrayabilecekleri, buna bağlı olarak da kendilerini olduğu gibi kabul etme oranının artabileceği düşünülmektedir.

VI. SONUÇ VE ÖNERİLER

Bu çalışmada anneden algılanan narsisistik özellikler ile ilişki doyumu, ideal-gerçek benlik ve romantik ilişki odaklı obsesyon ve kompulsiyonları arasındaki ilişki incelenmiştir. Mevcut çalışmanın sonucunda hipotezleri destekler nitelikte anneden algılanan narsisizmin ilişki doyumunu yordadığı ve gerçek benliğin anneden algılanan narsisizm ile ilişki doyumu arasındaki ilişkiye kısmı aracılık yaptığına ulaşılmıştır. Araştırma bulgularında anneden algılanan narsisistik özelliklerin ilişki doyumunu, ideal benliği ve romantik ilişki odaklı obsesyon ve kompulsiyonlarının artmasına sebep olurken gerçek benlikle temas üzerinde azaltıcı rolü olabileceği sonucuna ulaşılmıştır.

Bu araştırma annelerin eleştirel, suçlayıcı, onaylamayan, mükemmeliyetçi, reddedici ve empatiden uzak narsisistik özelliklerinin, erişkinlik yıllarındaki ilişki doyumu üzerindeki önemini ortaya koyarken aynı zamanda romantik ilişki kapsamında oluşabilecek obsesif kompulsif semptomlar için de risk oluşturduğunu belirtmektedir. Ayrıca kişinin ideal ve gerçek benliğinin ilişki tercihlerine, ilişki doyumuna ve ilişkideki tutumlarına olan etkisine dikkat çekmektedir. Bu nedenle bu ilişkinin klinik gözlemlerde dikkate alınmasının hem terapist hem de danışan için faydalı olabileceği düşünülmektedir. Romantik ilişkide karşılaşılan sorunların anne ile olan ilişkideki sorunlu paternlerle benzerlik gösterip göstermediğine, gerçek benlikle temasın ve idealize edilen benliğin partner uyumunu nasıl etkilediğine dikkat çekmenin klinik süreçte destekleyici olacağı düşünülmektedir. Anneden algılanan narsisistik özelliklerin daha fazla araştırmacı tarafından çalışılmasının alan yazına katkı sunacağı düşünülmektedir.

VII. KAYNAKÇA

KİTAPLAR

- AMERİKAN PSİKİYATRİ BİRLİĞİ (2013) **DSM-5-TR Tanı Ölçütleri Başvuru Elkitabı**, Çev. E. Köroğlu, Ankara, Hekimler Birliği Yayınları.
- AMERİKAN PSYCHIATRIC ASSOCIATION (1980). **Diagnostic and Statistical Manuel of Mental Disorder (DSM-III)**, 3. Edition, Washington D. C.
- ARICAN, H. S. A. ve YÜKSEL, B. C. (2023). **“Sesi Duyulmayan Takıntı”: Obsesif Kompulsif Bozukluk’a Psikanalitik ve Varoluşsal Kuramlarla Bakış**, İstanbul, Heyamola Yayınları, 4. Baskı.
- BAŞÇELİK, E., FARAJİ, H. ve GÜLER, K. (2022). **Psikanalitik Kuram ve Şema Terapi Çerçevesinde Annelerimiz, Babalarımız ve Romantik İlişkilerimiz**, Ankara, Nobel Yayıncılık, 1. Basım.
- CORİ, L. (2018). **Annenin Duygusal Yokluğu**, Çev. B. Haktanır, İstanbul, Koridor Yayıncılık, 4. Baskı.
- ERYILMAZ, G. ve ÖZTEN, E. (2021). **Obsesif Kompulsif Bozukluğu Olan Hastaların Yakınları İçin Bir Rehber**, Ankara, Akademisyen Kitabevi.
- FARAJİ, H. ve TEZCAN, E. A. (2022). **Borderline Kişilik Bozukluğu**, Ankara, Nobel Akademik Yayıncılık.
- FREUD, A. (2022). **Ben ve Savunma Mekanizmaları**, Çev. Y. Erim, Ankara, Metis Yayınları.
- FREUD, S. (2020). **Narsizm Üzerine Schreber Vakası**, Çev. S. Tura, Ankara, Metis Yayınları.

- FREUD, S. (2022). **Haz İlkesinin Ötesinde Ben ve İd**, Çev. A. B. Babaoğlu, Ankara, Metis Yayınları.
- GEORGE, D., & MALLERY, M. (2010). **SPSS for Windows Step by Step: A Simple Guide and Reference**, 17.0 update (10a ed.) Boston: Pearson
- GIBSON, L. C. (2020). **Olgunlaşmamış Ebeveynlerin Yetişkin Çocukları**, Çev. D. Boyraz, İstanbul, Sola Unitas Yayınları, 10. Baskı.
- HOOD, B. (2019). **Benlik Yanılsaması**, Çev. E. Özdemir, İstanbul, Ayrıntı Yayınları, 2. Baskı.
- HORNEY, K. (2022). **Psikanalizde Yeni Yollar**, Çev. S. Budak, İstanbul, Totem Yayınları, 2. Baskı.
- HYMAN, B. M. ve PEDRICK, C. (2022). **Obsesif Kompulsif Bozukluk Çalışma Kitabı**, Çev. E. Bayraktar, C. E. Güven ve Z. Özmeydan, İstanbul, Psikonet Yayınları, 3. Baskı.
- İNANÇ, B. İ. ve YERLİKAYA, E. E. (2013). **Kişilik Kuramları**, İstanbul, Pegem Yayınları, 7. Baskı.
- JAMES, W. (1890). **The principles of psychology**, New York: Holt.
- JUNG, C. G. (2020). **Jung Psikolojisi “Bir Psikoloji & Modern Psikanaliz Kuramı”**, İstanbul, E-Kitap Yayıncılık, 2. Baskı.
- KERNBERG, O. F. (2020). **Sınır Durumlar ve Patolojik Narsisizm**, Çev. M. Atakay, İstanbul, Metis Yayınları.
- KOHUT, H. (2022). **Kendiliğin Çözümlemesi**, Çev. C. Atbaşoğlu ve M.B. Büyükkal, İstanbul, Metis Yayınları.
- KOHUT, H. (2020). **Kendiliğin Yeniden Yapılandırılması**, Çev. O. Cebeci, İstanbul, Metis Yayınları. 4. Baskı
- LAWSON, A. C. (2022). **Borderline Anneyi Anlamak**, İstanbul, Sfenks Kitap.
- MCWILLIAMS, N. (2020). **Psikanalitik Tanı Klinik Süreç İçinde Kişilik Yapısını Anlamak**, Çev. E. Kalem, İstanbul, İstanbul Bilgi Üniversitesi Yayınları, 2. Basım.

- MASTERSON, F. J. (2016). **Narsistik ve Borderline Kişilik Bozuklukları**, Çev. B. Açıl, İstanbul, Litera Yayıncılık, 2. Baskı.
- MASTERSON, F. J. ve LİBERMAN, R. A. (2012). **Terapistler İçin Kişilik Bozuklukları Rehberi**, Çev. M. Benveniste, İstanbul, Psikoterapi Enstitüsü Yayınları.
- MEAD. G. H. (2017). **Zihin, Toplum ve Benlik**, Çev. Y. Erdem, Ankara, Heretik Yayıncılık, 2. Baskı.
- ÖZER, K. Ö. (2015). **Ben Değeri Tiryakiliği**, İstanbul, Galata Yayınevi, 17. Baskı.
- ÖZTÜRK, M. O. ve ULUŞAHİN, N. A. (2018). **Ruh Sağlığı ve Bozuklukları**, Ankara, Nobel Tıp Kitapevleri.
- ÖZVEREN, G. (2020). **Kuram ve Yaklaşımlar Özelinde Benlik**, İstanbul, Kriter Yayınevi, 1. Baskı.
- ROGERS, C. R. (2018). **Kişi Olmaya Dair**, İstanbul, Okyan Us Yayınevi.
- ROSENBERG, M. (1979). **Conceiving the self**, New York: Basic Books.
- SCHUMACKER, R. E.ve LOMAX, R.G. (2010). **A Beginner's Guide to Structural Equation Modeling**. New York: Taylor & Francis Group.
- SHAKESPEARE, W. (2006). **Macbeth**, İstanbul, İş Bankası Yayınları.
- ŞİMŞEK, Ö.F. (2007). **Yapısal Eşitlik Modellemesine Giriş, Temel İlkeler ve LISREL Uygulamaları**, Ankara, Ekinoks Yayınları.
- TEZCAN, E. A. ve FARAJI, H. (2020). **Olgular Eşliğinde Obsesif Kompulsif Bozukluk OKB**, Ankara, Eğiten Matbaacılık.
- TWENGE, M. J. ve CAMPBELL, K. W. (2015). **Asrın Vebası Narsisizm İleti**, Çev. Ö. Korkmaz, İstanbul, Kaknüs Yayınları, 3. Baskı.
- WARDETZKİ, B. (2019). **Dişi Narsisizm**, Çev. F. S. Öztürk ve M. Ögünmez, Eskişehir, Dorlion Yayınları.

MAKALELER

- ABAK, E. & GÜZEL, Ş. (2021). "Ruminatif düşünme stili, beden algısı ve sosyal görünüş kaygısının romantik ilişki ve partner odaklı obsesif kompulsif

- semptomlarla ilişkisi”, **Klinik Psikiyatri Dergisi**, cilt 24, sayı 3, ss. 368-382.
- AKARSU, R.H. & TUNCA, B. & ALSAÇ, S. Y. (2017). “Anne-bebek bağlanmasında kanıta dayalı uygulamalar”, **Gümüşhane Üniversitesi Sağlık Bilimleri Dergisi**, cilt 6, sayı 4, ss. 275-279.
- AKÇA, S. (2017). “Kohut’un Kendilik Nesnesi İhtiyaçları Bağlamında Kırılgan Narsisizmin İncelenmesi: Bir Vaka Örneği”, **Ayna Klinik Psikoloji Dergisi** cilt 4, sayı 1, ss. 1-13.
- AKKAYA, G., & YILMAZ, T. (2021). “Romantik İlişkilerde Obsesif Kompulsif Belirtiler ve Risk Faktörleri Üzerine Bir Gözden Geçirme Çalışması”, **AYNA Klinik Psikoloji Dergisi**, cilt 8, sayı 3, ss. 376-395.
- AKŞEMSETTİNOĞLU, S. & HAMAMCI, Z. (2023). “Romantik İlişki Yaşayan Bireylerin Çocukluk Dönemi Örselenme Yaşantısı İlişki Doyumu ve Evlilik Beklentisi Arasındaki İlişkinin İncelenmesi”, **Gaziantep Üniversitesi Eğitim Bilimleri Dergisi**, cilt 7, sayı 1, ss. 27-44.
- ARTAN, T. & ATAĞ, I. & OFLUOĞLU, A. & TÜRK, H. & ÜNLÜ, D. (2021). “Covid-19 Salgını Sürecinde İlişki Doyumu ve İlişki Hoşnutsuzluğunun İncelenmesi”, **Aurum Journal of Social Sciences**, cilt 6, sayı 1, ss. 25-40.
- BALIKÇIOĞLU, B. (2016). “Benlik-İmajı Uyumunun Retoriği: Bana Ne Tükettiğini Söyle Sana Kim Olduğunu Söyleyeyim”, **İnsan ve Toplum Bilimleri Araştırması Dergisi**, cilt 5, sayı 3, ss. 537-553.
- BELK, R. W. (1989). “Extended self and extending paradigmatic perspective”, **Journal of Consumer Research**, cilt 16, sayı 1, ss. 129-132.
- BOLAT, Y., ÜLKER, M. & DEMİR, C.G. (2016). “Kavramsal Açıdan Narsisizm ve Eğitimde Narsisistik Kişilik”, **Uluslararası Sosyal Araştırmalar Dergisi**, cilt 9, sayı 46, ss. 482-492.
- BOYATZİS, R., & DHAR, U. (2021). “Dynamics Of The İdeal Self”, **Journal of Management Development**, cilt 1, sayı 41, ss. 1-9.

- BRADBURY, L. L., & SHAFFER, A. (2012). "Emotion dysregulation mediates the link between childhood emotional maltreatment and young adult romantic relationship satisfaction", **Journal of Aggression, Maltreatment & Trauma**, cilt 21, sayı 5, ss. 497-515.
- BRANDES, O., STERN, A. & DORON, G. (2020). "I just can't trust my partner': Evaluating associations between untrustworthiness obsessions, relationship obsessions and couples violence", **Journal of Obsessive-Compulsive and Related Disorders**, 24, 100500.
- BÜYÜKÖZTÜRK, Ş. (2005). "Anket Geliştirme", **Türk Eğitim Bilimleri Dergisi**, cilt 3, sayı 2, ss. 133-148.
- BÜYÜKŞAHİN, A. (2005). "Çok Boyutlu İlişki Ölçeği: Geçerlilik ve Güvenilirlik Çalışması", **Türk Psikiyatri Dergisi**, cilt 16, sayı 2, ss. 97-105.
- ÇAKMAK, V. (2018). "Online Benlik Sunumu ve Narsisizm Arasındaki İlişki: Üniversite Öğrencileri Üzerinde Bir Araştırma", **Online Academic Journal of Information Technology**, cilt 9, sayı 30, ss. 137-152.
- ÇAYCI, B. & ÇAYCI, A.E. & EKEN, İ. (2019). "Narsisizm ve Selfie Paylaşımı İlişkisi Üzerine Nicel Bir Araştırma", **Akdeniz Üniversitesi İletişim Fakültesi Dergisi**, (31), ss.60-88.
- CHALLACOMBE, F. L. & SALKOVSKİS, P. M. & WOOLGAR, M. & WILKINSON, E. L. & READ, J. & ACHESON, R. (2017). "A pilot randomized controlled trial of time-intensive cognitive-behaviour therapy for postpartum obsessive-compulsive disorder: effects on maternal symptom, mother infant interactions and attachment", **Psychological Medicine**, cilt 47, sayı 8, ss.1478-1488).
- CAMPBELL, W. K., & FOSTER, G. A (2016). "Narcissism and Commitment in Romantic Relationships: An Investment Model Analysis", **Personality and Social Psychology Bulletin**, cilt 28, sayı 4, ss. 484-495.

- CHOE, S. Y. & LEE, J. O. & READ, S. J. (2021). "Paternal psychological control perceived in adolescence predicts jealousy toward romantic partners in emerging adulthood via insecure attachment", **Social Development**, cilt 30, sayı 4, ss. 1040-1055.
- COOLEY, C. H. (1908). "A study of the early use of self-words by a child", **Psychological Review**, cilt 15, sayı 6, ss. 339-357.
- CROWE, M. L. & WEISS, B. & LYMAN, D.R. & CAMPBELL, W. K. & MİLLER, J. D. (2022). "Narcissism and narcissistic personality disorder: Moving toward a trifurcated model", **Journal of Personality**.
- ÇAM, M. O., ENGİN, E., & UĞURYOL, M. (2017). "Üniversite Öğrencilerinde Benlik Gelişimi ve Güven Duygusu", **Journal of International Social Research**, cilt 10, sayı 51, ss. 508-514.
- ÇOBAN, Y. (2021). "Öz-Şefkat ile İlişki Doyumu Arasındaki İlişkinin İncelenmesi", **Muş Alparslan Üniversitesi Eğitim Fakültesi Dergisi**, cilt 1, sayı 2, ss. 128-139.
- DEMİR, M. (2010). "Close relationships and happiness among emerging adults", **Journal of Happiness Studies**, 11, 293-313.
- DEMİRCİ, İ. & EKŞİ, F. (2017). "Büyüklemeçi Narsisizmin İki Farklı Yüzü: Narsisistik Hayranlık ve Rekabetin Mutlulukla İlişkisi", **Marmara Üniversitesi Atatürk Eğitim Fakültesi Eğitim Bilimleri Dergisi**, cilt 46, sayı 46, ss. 37-58.
- DEMİRCİ, K. (2016). "Çocukluk Çağı Travmaları ve Obsesif Kompulsif Belirtilerin İlişkinin İncelenmesi", **Journal of Mood Disorder**, 6(1).
- DENTALE, F., VERRASTRO, V., PETRUCCELLİ, I., DİOTAIUTİ, P., PETRUCCELLİ, F., CAPPELLİ, L., & SAN MARTİNİ, P. (2015). "Relationship between Parental Narcissism and Children's Mental Vulnerability: Mediation Role of Rearing Style", **International Journal of Psychology and Psychological Therapy**, cilt 15, sayı 3, ss.337-347.

- DORON, G. & DERBY, D. (2017). "Assesment and Treatment of Relationship-Related OCD Symptoms (ROCD) A Modular Approach", **The Wiley Handbook of Obsessive Compulsive Disorders**, 1, ss. 547-564.
- DORON, G., DERBY, D. S., & SZEPESENWOL, O. (2014). "Relationship obsessive compulsive disorder (ROCD): Aconceptual framework", **Journal of Obsessive-Compulsive and Related Disorders**, 3(2), 169-180.
- DORON, G., DERBY, D. S., SZEPESENWOL, O. & TALMOR, D. (2012). "Tainted love: Exploring relationship-centered obsessive compulsive symptoms in two non-clinical cohorts", **Journal of Obsessive-Compulsive and Related Disorders**, 1(1), ss. 16-24.
- DORON, G., DERBY, D., SZEPESENWOL, O., NAHALONİ, E., & MOULDİNG, R. (2016). "Relationship obsessive-compulsive disorder: Interference, symptoms, and maladaptivebeliefs", **Frontiers in Psychiatry**, 7, 58.
- DURUALP, E., KAYTEZ, N., & GİRGİN, B. A. (2017). "Evlilik doyumu ve maternal bağlanma arasındaki ilişkinin incelenmesi", **Anatolian Journal of Psychiatry**, cilt 18, sayı 2, ss. 129-138.
- EDERY, R. A. (2019). "The TraumaticEffects of Narcissistic Parenting on a Sensitive Child: A Case Analysis", **Health Science Journal**, cilt 13, sayı 1, ss. 1-3.
- EKİCİ, E., GÜL, H., DİNÇER, M., ÖZDEL, K. & CÖNGELOĞLU, M. A. (2022). "Obsesif Kompulsif Bozukluk Tanılı Ergenlerin ve Annelerinin Obsesif İnançları ve Çıkarımsal Karmaşaları Arasındaki İlişki", **Sakarya Tıp Dergisi**, cilt 12, sayı 3, ss. 444-452.
- ELDOĞAN, D. (2016). "Hangi Narsisizm? Büyüklenmeci ve kırılğan Narsisizmin Karşılaştırılmasına İlişkin Bir Gözden Geçirme", **Türk Psikoloji Yazıları**, cilt 19, sayı 37, ss. 1-10.
- ELLİS, H. (1898). "Auto-erotism: A psychological study", **Alienist and Neurologist (1880-1920)**, 19(2), 260.

- ERDOĞAN, B. & ÖZTÜRK, E. (2018). “RUHSAL TRAVMANIN AKTARIMINDA NARSİSİZM”, **Bartın Üniversitesi Edebiyat Fakültesi Dergisi**, cilt 3, sayı 3, ss.11-20.
- ERDOĞAN, B. & ŞAHİN, M. (2020). “Yetişkin Bireylerde Narsisizm, Yakın İlişkiler ve Cinsellik”, **Uluslararası Toplum Araştırmaları Dergisi**, cilt 16, sayı 27, ss. 266-287.
- FARAJI, H., PARLAK, D. & TEZCAN, A. (2023). “Obsesif Kompulsif Bozukluk ile Duygu Düzenleme Güçlüğü İlişkisi Hakkında Bir Değerlendirme”, **İstanbul Gelişim Üniversitesi Sosyal Bilimler Dergisi**, cilt 10, sayı 2, ss. 892-909.
- FARZAND, M., CERKEZ, Y., & BAYSEN, E. (2021). “Effects of self-concept on narcissism: Mediatonal role of perceived parenting”, **Frontiers in Psychology**, 12, 674679.
- FLETCHER, G.J., SİMPSON, J.A., CAMPBELL, L. & OVERALL, N.C. (2015). “Pair-bonding, romantic love, and evolution: The curious case of Homo sapiens”, **Perspectives on Psychological Science**, cilt 10, sayı 1, ss.20-36.
- FOSSATİ, A., FEENEY, J., PİNCUS, A., BORRONİ, S., & MAFFEİ, C. (2015). “The Structure of Pathological Narcissism and Its Relationships with Adult Attachment Styles: A Study of Italian Nonclinical and Clinical Adult Participants”, **Psychoanalytic Psychology**, cilt 32, sayı 3, ss. 1-29.
- GARDNER, F. (2004). “To enliven her was my living: thoughts on compliance and sacrifice as consequences of malingnant identification with a narcissistic parent”, **British Journal of Psychotherapy**, 21(1), ss. 49-62.
- GÖKTAŞ, M., ŞENDOĞAN, B. & YÜKSEL G, D. (2022). Romantik İlişki Yaşayan Bireylerin Vakit Geçirme Tercihleri Yordayıcısı Olarak Sosyal İlgi, Algılanan İlişki Doyumu, Eğlencelilik ve Çatışma Çözme Stilleri, **Aile Psikolojik Danışmanlığı Dergisi**, cilt 5, sayı 1, ss.29-48.

- GRENAYER, B. F. (2013). "Historical overview of pathological narcissism", **Washington: American Psychological Association**, ss. 15-26.
- GÜLAYDIN, G. K. & SEMERCİ, B. (2018). "Romantik İlişkisi Olan Yetişkin Bireylerin İlişki Doyumlarının Bağlanma Stilleri, Benlik Saygısı ve Kişiler Arası İlişkiler Açısından İncelenmesi". **Psikoloji Araştırmaları**, cilt 3, sayı 6, ss. 15-25.
- GÜLER, K. & ÇAKIR, Ç. (2021). "Yaratıcı Kişilik Özellikleri İle İdeal ve Gerçek Benlik Değerleri Arasındaki İlişkinin İncelenmesi", **Asya Studies**, cilt 5, sayı 18, ss. 267-278.
- GÜNDOĞAN, H. (2016). "Nesne İlişkileri Kuramı Çerçevesinden Borderline (Sınır) Kişilik Örgütlenmesine Bakış: Vaka Örneği İle Psikoterapi Sürecinin Yorumlanması". **Ayna Klinik Psikoloji Dergisi**, cilt 3, sayı 1, ss. 1-16.
- GÜRCAN, D. (2015). "Benlik Farklılıklarına Rogers'ın Danışan Odaklı Terapisi ile Yaklaşım", **Ayna Klinik Psikoloji Dergisi**, cilt 2, sayı 1, ss.13-26.
- HARRIS, M. A. & ORTH, U. (2020). "The Link Between Self-Esteem and Social Relationship: A Meta Analysis of Longitudinal Studies", **Journal of Personality and Social Psychology**, cilt 119, sayı 6, ss. 1459-1477.
- HAWKINS, A. J. & BLANCHARD, V. L. & BALDWIN, S.A. & FAWCETT, E. B. (2008). Does marriage and relationship education work? A-metaanalytic study", **Journal of Consulting and Clinical Psychology**, cilt 75, sayı 5, ss. 723-734.
- HENDRICK, S. S. (1988). "A generic measure of relationship satisfaction", **Journal of Marriage and the Family**, 50, ss. 93-98.
- HUXLEY, E. & BİZUMİC, B. (2017). "Parental invalidation and the development of narcissism", **The Journal of Psychology**, cilt 151, sayı 2, ss. 130-147.
- JAMINSON, T. B., & LO, H. Y. (2021). "Exploring parent's ongoing role in romantic development: Insights from young adults", **Journal of Social and Personal Relationships**, cilt 38, sayı 1, 84-102.

- JONES, E. (1913). “The Significance of the Grandfather for the Fate of the Individual”, **The Psychoanalytic Review (1913-1957)**, 1, 333.
- KAYA, Ö. S. (2018). “Romantik İlişkilerde Problem Çözme Becerilerinin Empati ve Mental İyi Oluş Açısından İncelenmesi”, **Yükseköğretim ve Bilim Dergisi**, cilt 8, sayı 1, ss. 62-72.
- KAPIKIRAN, N. A. (2004). “İdeal ve Gerçek Benlik Kavramı Ölçeğinin Güvenirliliği”, **Pamukkale Üniversitesi Eğitim Fakültesi Dergisi**, cilt 16, sayı 16, ss. 14-25.
- KILIÇ, S. (2016). “Cronbach’ın Alfa Güvenirlik Katsayısı”, **Journal of Mood Disorders**, 1-3.
- LITTLE, K. K. & SOCKOL, L. E. (2020). “Romantic relationship satisfaction and parent-infant bonding during the transition to parenthood: An attachment-based perspective”, **Frontiers in Psychology**, 11, 2068.
- LYONS, M. & BREWER, G. & HARTLEY, A. M. & BLINKHORN, V. (2023). “‘Never Learned to Love Properly’, A Qualitative Study Exploring Romantic Relationship Experiences in Adult Children of Narcissistic Parents. **Social Sciences**, cilt 12, sayı, 3, ss.159.
- MÄÄTTÄ , M. & MÄÄTTÄ, K. & ULUSIAUTTI, S. & ÄÄRELÄ, T. (2020). “‘SHE DOES NOT CONTROL ME ANYMORE BUT ICAN HEAR HER VOICE SOMETIMES’ A PHENOMENOGRAPHIC RESEARCH ON THE RESILIENCE FROM UPBRINGING BY A NARCISSISTIC PARENT”, **European Journal of Education Studies**.
- MCKAY, D., & KIM, S. K., & TAYLOR, S., & ABRAMOWITZ, J. S., & TOLIN, D., & COLES, M., & OLATUNJI, B. (2014). “An examination of obsessive-compulsive symptoms and dimensions using profile analysis via multidimensional scaling (PAMS)”, **Journal of Anxiety Disorders**, 28(4), ss. 352-357.
- OGUL, S. & KARAAZİZ, M. (2023). “Psikopatolojide Kıskançlık Eğilimi Üzerine Bir Derleme”, **International JOURNAL of SOCIAL and**

HUMANITIES SCIENCES RESEARCH, cilt 10, sayı 92, ss. 395-403.

OSLAND, S. & ARNOLD, P. D. & PRINGSHEIM, T. (2018). “The prevalence of diagnosed obsessive compulsive disorder and associated comorbidities: A population-based Canadian study”, **Psychiatry Research**, 268, ss, 137-142.

OU, W., LI, Z., ZHENG, Q., CHEN, W., LIU, J., LIU, B., & ZHANG, Y. (2021). “Association between childhood maltreatment and symptoms of obsessive-compulsive disorder: a meta-analysis”, **Frontiers in Psychiatry**, 11, 612586.

ÖZBERK, M. (2021). “Nabokov’un Cinnet Romanında Narsistik Örüntüler ve Eş-İkiz Motifi”, **Anasay**, cilt 5, sayı 16, ss. 53-65.

ÖZEL, P.E. & KARAKÖSE, S. (2023). “Bağlanma stilleri ile ilişki merkezli ve partner odaklı obsesif kompulsif belirtiler arası ilişkide evlilik uyumunun aracı rolü”, **Klinik Psikoloji Dergisi**, cilt 7, sayı 1, ss. 11-25.

PEKER, C. & AYDIN, A. (2017). “Ergenlerde Algılanan Ebeveyn Stilleri ve Narsisizm, Psikolojik ve Sosyal Uyum”, **Çocuk ve Gençlik Ruh Sağlığı Dergisi**, cilt 24 , sayı 2 , ss. 137-153.

RANDALL, A. K. & BODENMANN, (2017). “Stress and its associations with relationship satisfaction”. **Current Opinion in Psychology**, 13, ss. 96-106

RANK, O. (1911). “A contribution to narcissism”, **Jahrbush fur Psychoanalytische und Psychopathologische Forschungen**, 3, 401-426.

RENKEMA, T.C., DE HAAN, L., SCHIRMBECK, F., ALIZADEH, B. Z., van AMELSVOORT, T., BARTELS-VELTHUIS, A. A., ... & van WINKEL, R. (2020). “Childhood trauma and coping in parents with psychotic disorders and obsessive-compulsive symptoms and in unaffected siblings”, **Child Abuse & Neglect**, 99, 104243.

- ROGERS, C. R. (2013). "A theory of therapy and personality change: As developed in the client-centered framework", **Perspectivesin Abnormal Behavior: Pergamon General Psychology Series**, 34.
- SABAH, Ş. (2019). "Kızım Olmadan Asla: Anne Kız Tüketim Pratikleri ve Narsisizm Kapsamında Değerlendirilmesi". **Anadolu Üniversitesi Sosyal Bilimler Dergisi**, cilt 19, sayı 1, ss. 137-154.
- SARAÇ, A. & HAMAMCI, Z. & GÜRÇAY, S. (2015). "Üniversite Öğrencilerinin İlişki Doyumunu Yordaması". **Türk Psikolojik Danışma ve Rehberlik Dergisi**. cilt 5, sayı 43, ss. 69-81.
- SARISAKAL, Ö. & ALKAR Y., Ö. (2020). "Beslenme ve Yeme Bozukluğu Eş Tanılı Bir Obsesif Kompulsif Bozukluğun Bilişsel Davranışçı Tedavisi: Bir Olgu Sunumu", **Ayna Klinik Psikoloji Dergisi**, cilt 7, sayı 2, ss. 249-273.
- SARISOY, G. (2016). "Winnicott'ın Gerçek Benlik ve Sahte Benlik Kavramlarının Bir Vaka ve Terapi Bağlamında İncelenmesi", **Ayna Klinik Psikoloji Dergisi**, cilt 3, sayı1, ss.1-15.
- SATICI, B. & KAYIŞ, A. R. & GRİFFİTHS, M. D. (2023). "Exploring the Association Between Social Media Addiction and Relationship Satisfaction: Psychological Distress as a Mediator", **International Journal of Mental Health and Addiction**, 21:2037-2051.
- SAY, G. (2020). "Majör depresif bozuklukta mükemmeliyetçilik", **Psikiyatride Güncel Yaklaşımlar**, cilt 12, sayı 4, ss. 562-574.
- SAYGILI, G., KESERCİOĞLU, T., & KIRIKTAŞ, H. (2015). "Eğitim Düzeyinin Benlik Saygısı Üzerinde Etkisinin İncelenmesi", **Turkish International Journal of Special Education and Guidance & Counselling ISSN: 1300-7432**, cilt 4, sayı 1, ss. 1-8.
- SELVİ, K. (2018). "Narsisistik Kişilik Bozukluğunun, Adler'in Aşağılık ve Üstünlük Kompleksleri Açısından Analizi: Bir Olgu Çalışması". **Ayna Klinik Psikoloji Dergisi**, cilt 5, sayı 1, ss. 1-20.

- SCHMIDT, A. (2019). “Kernberg ve Kohut’un Narsisistik Kişilik Bozukluğu Kuramlarının Karşılaştırılması”, **Türk Psikiyatri Dergisi**, cilt 30, sayı 2, ss. 138-143.
- ŞAR, V., NECEF, I., MUTLUER, T., FATİH, P., & TÜRK KURTÇA, T. (2020). “A revised and expanded version of the Turkish Childhood Trauma Questionnaire (CTQ-33): Overprotection- overcontrol as additional factor”, **Journal of Trauma & Dissociation**, cilt 22, sayı 1, ss. 35-51.
- ŞENSOY, G. & ASICI, E. & İKİZ, F. E. (2019). “İlişki doyumunun mükemmeliyetçilik ve güven aracılığıyla yordanması”, **Pamukkale Üniversitesi Eğitim Fakültesi Dergisi**, cilt 46, sayı 46, ss. 230-249.
- TAN, H. (2022). “Dijital Narsisizm ve Sosyal Bilimciler İçin Bir Ölçek Önerisi”, **İletişim Çalışmaları Dergisi**, cilt 8, sayı 3, ss. 365-393.
- TALUY, N., & SUNAL, A. B. (2012). “Yakın İlişkilerde Michelangelo Olgusu: İdeal Benliğin Heykeltıraşı Olarak Partner Onaylaması”, **Türk Psikoloji Yazıları**, cilt 15, sayı 29, ss. 57.
- TOPRAK, B.T. (2018). “Dini Obsesyon ve Kompulsiyonların Psikoterapisinde Kuramlar, İmkanlar, Sınırlılıklar”, **Türkiye Bütüncül Psikoterapi Dergisi** cilt 1, sayı 1, ss. 123-141.
- TRAK, E., & İNÖZÜ, M. (2017). Yeni Bir Obsesif-Kompulsif Semptom İçeriği: Romantik İlişki Obsesyon ve Kompulsiyonları Ölçeği İle Partnere İlişkin Obsesif-Kompulsif Belirti Ölçeği'nin Türkçe Formlarının Psikometrik Özellikleri, **Klinik Psikiyatri Dergisi**, cilt 20, sayı 3, ss. 171-185.
- TUGUT, N. (2016). “Yeni Cinsel Doyum Ölçeğinin Türkçe Versiyonu: Geçerlik ve güvenilirlik çalışması”. **The Journal of Happiness & Well-Being**, cilt 4, sayı 2, ss. 183-195.
- TURAN, K. (2022). “Narsisistik Kişilik Bozukluğu ve Psikodinamik Alt Türleri”, **Türkiye Bütüncül Psikodinamik Dergisi**, cilt 5, sayı 9, ss. 1-9.
- TURAN, Y. (2018). “Dindarlık Benlik Saygısı ve Sosyal Medyada Benlik Odaklı Doyumlar/ Religiosity, Self-Esteem and Self-Focused Gratifications

in Sosyal Media”, **Journal of History Culture And Research**, cilt 7, sayı 5, ss. 624-650.

TÜRK, E. G., & YILDIZ D, A. (2017). Aşk Biçimleri, İlişki Doyumu ve Yalnızlık:Üniversite Öğrencileri Üzerine Bir Çalışma, **Türk Psikolojik Danışma ve Rehberlik Dergisi**, cilt 7, sayı 48, ss. 97-109.

UYVAL, V. (2016). “Gençlerde Empati Eğilimi, Anne-Baba Tutumları ve Dindarlık”, **Dokuz Eylül Üniversitesi İlahiyat Fakültesi Dergisi**, ss. 7-40.

VAILLANCOURT-MOREL, M. P., RELLINI, A. H., GOTBOUT, N., SABOURIN, S., & BERGERON, S. (2018). “ Intimacy mediates the relation between maltreatment in childhood and sexual and relationship satisfaction in adulthood: A dyadic longitudinal analysis”, **Archives of sexual behavior**, 48, 803-814.

YAŞİN, Ç. O., & DEMİR, N. (2020). “Türkiye’de helikopter ebeveyn sahibi olan y neslinin aidiyet, yaşam becerisi ve özgüven problemleri”, **Dokuz Eylül Üniversitesi Edebiyat Fakültesi Dergisi**, cilt 7, sayı 2, ss. 450-470.

YAVUZER, Y., & KARATAŞ, Z., & P. DEMİR, B. (2017). “Benlik Kuramı Ölçeğinin Türkçe Sürümünün Geçerlilik ve Güvenirlilik Çalışması”, **Anadolu Psikiyatri Dergisi**, cilt 18, sayı 2, ss. 161-168.

YILDIZ, M. A. & BAYTEMİR, K. (2016). “A Mediation Role of Self-Esteem in the Relationship between Marial Satisfaction and Life Satisfaction in Married Individuals”, **İnönü University Journal of the Faculty of Education**, cilt17, sayı 1, ss. 67-80.

YILDIZ, N., & DEMİR, M. (2022). “Evli Bireylerde Çocukluk Çağı Ruhsal Travmalarının Algılanan Partner Duyarlılığı ve Bilinçli Farkındalık İle İlişkisi”, **International Journal of Social and Humanities Sciences (IJSHS)**, cilt 6, sayı 3, ss. 215-236.

YILMAZ A., H. (2016). “Bir Derleme: Benlik Yaklaşımına İlişkin Bazı Yaklaşımlar ve Tanımlamalar”, **Dumlupınar Üniversitesi Sosyal Bilimler Dergisi**, sayı 48, ss.79-89.

- YILMAZ A., H. (2019). “Romantik İlişkilerde İzlenim Ayarlamacılığı ve Özbilinç: Yatırım Modeli Üzerine Bir İnceleme”, **Uludağ Üniversitesi Fen Edebiyat Fakültesi Sosyal Bilimler Dergisi**, cilt 20, sayı 36, ss. 391-423.
- YILMAZ, B. (2018). “Obsesif Kompulsif Bozukluk Tedavisinde Güncel Yaklaşımlar”, **Lectio Scientific Journal of Health and Natural Science**, cilt 2, sayı 1, ss. 21-42.
- YİĞİT, İ., & ÇELİK, C. (2016). “İlişki Doyumunun Erken Dönem Uyum Bozucu Şemalar, Kişilerarası İlişki Tarzları ve Kendilik Algısı Açısından Değerlendirilmesi”, **Türk Psikoloji Yazıları**, cilt 19, sayı 38, ss. 77-87.
- QUINN-NILAS, C. (2020). “Self-reported trait mindfulness and couples’ relationship satisfaction: A meta-analysis”, **Mindfulness**, 11, ss, 835-848.
- WAUGH, R. (2001). “Measuring İdeal and Real Self-Concept on the Same Scale, Based on a Multipaceted Hierarchical Model of Self-Concept”, **Educational and Psychological Measurement**, cilt 61, sayı 1, ss. 85-92.
- WETZEL, E. & ROBİNS, R.W. (2016). “Are parenting practices associated with the development of narcissism? Findings from a longitudinal study of Mexican-origin youth”, **Journal of Research in Personality**, 63, 84-94.
- WETZEL, E., GRIJALVA, E., ROBİNS, R. W., & ROBERTS, B.W. (2020). “You’re still so vain: Changes in narcissism from young adulthood to middle age”, **Journal of Personality and Social Psychology**, 119(2), ss. 479-496.

TEZLER

- ALPAY, E. H. (2020). “Anneden Algılanan Narsisistik Özellikler ile Psikopatoloji Arasındaki İlişkide Kendini Eleştirinin Aracı Rolü”, (Doktora tezi), Sosyal Bilimler Enstitüsü, Mersin Üniversitesi.

- CURUN, F. (2001). “The Effects of sexism and sex role orientation on romantic relationship satisfaction”, (Master’s Thesis). Middle East Technical University.
- GÜLER, N. (2019). “Annelerin Narsisistik Kişilik Özellikleri ile Çocukların Sosyal Yetkinlik ve Davranış Problemleri Arasındaki İlişkinin İncelenmesi”, (Yüksek Lisans tezi), Sosyal Bilimler Enstitüsü, İstanbul Gelişim Üniversitesi.
- KURU, E. K. (2022). “Üniversite Öğrencilerinde İlişki Doyumu ve Romantik İlişki Obsesyonlarının İncelenmesi”, (Yüksek Lisans Tezi). Sosyal Bilimler Enstitüsü, İstanbul Gelişim Üniversitesi.
- LEGGIO, J. N. (2018). “Mental Health Outcomes for Adult Children of Narcissistic Parents”, (Doctoral dissertation), Adler School of Professional Psychology.

EKLER

Ek-1. Anneden Algılanan Narsisizm Ölçeđi (AANÖ)

Ek-2. İlişki Doyumu Ölçeđi (İDÖ)

Ek-3. İdeal-Gerçek Benlik Kavramı Ölçeđi (İGBKÖ)

Ek-4. Romantik İlişki Odaklı Obsesyon ve Kompulsiyon Ölçeđi (RİOKÖ)

Ek-5. Etik Kurul Onay Formu

Ek-1. Anneden Algılanan Narsisizm Ölçeği (AANÖ)

Yönerge:

Aşağıda çocukluk yıllarınız boyunca annenizin kişiliği ve size karşı davranışları ile ilgili deneyimlemiş olabileceğiniz yaşantılara dair maddeler yer almaktadır. Lütfen her maddeyi dikkatlice okuyup size en uygun olan seçeneği (1 ile 4 arasında) işaretleyiniz.

	Hiçbir Zaman (1)	Ara Sıra (2)	Genellikle (3)	Her Zaman (4)
1. Duygusal olarak kendimi ona yakın hissedirdim.	(1)	(2)	(3)	(4)
2. Anneliğinin başkaları tarafından övülmesini beklerdi.	(1)	(2)	(3)	(4)
3. Bana bir çocuğun taşıyabileceğinden daha fazla sorumluluk yüklerdi.	(1)	(2)	(3)	(4)
4. Hayatımın merkezinde olmak isterdi.	(1)	(2)	(3)	(4)
5. Başarısız olduğum durumlarda bana destek olur ve beni rahatlatırdı.	(1)	(2)	(3)	(4)
6. Benim fikirlerime karşı hoşgörüsü yoktu.	(1)	(2)	(3)	(4)
7. Eleştirilmekten korktuğum için söylemek istediklerimi söyleyemezdim.	(1)	(2)	(3)	(4)
8. Eleştiriye karşı hiç tahammülü yoktu.	(1)	(2)	(3)	(4)
9. Sorunları çözmek yerine beni suçlardı.	(1)	(2)	(3)	(4)
10. Duygusal olarak bana yakın olmadığını hissedirdim.	(1)	(2)	(3)	(4)
11. Benimle ilgili olan her şeye müdahale ederdi.	(1)	(2)	(3)	(4)
12. Canı sıkın olduğunda daha iyi hissetmesi için bir şeyler yapmamı beklerdi.	(1)	(2)	(3)	(4)
13. Benimle ilgili her şeyi (yakın arkadaşlarımla ilişkilerim, duygusal ilişkilerim gibi) bilmek isterdi.	(1)	(2)	(3)	(4)
14. Annem ailedeki diğer kişiler ile (babam ve kardeşlerim) sorun yaşadığında anlaşmazlığı çözmek bana düşerdi.	(1)	(2)	(3)	(4)
15. Fikirlerime saygı gösterir ve benim aldığım kararları desteklerdi.	(1)	(2)	(3)	(4)
16. Duygusal paylaşım konusunda bana uzak olduğunu hissedirdim.	(1)	(2)	(3)	(4)

17. Onun rahatsızlıklarına ve hastalıklarına (baş ağrısı, stres gibi) benim neden olduğumu hissettirirdi.	(1)	(2)	(3)	(4)
18. Benim nasıl hissettiğimden çok dışarıya nasıl görüldüğüm ile ilgilenirdi.	(1)	(2)	(3)	(4)
19. Dünya sanki onun etrafında dönüyormuş gibi davranırdı.	(1)	(2)	(3)	(4)
20. Benim duygularımı anlamadığımı hissedirdim.	(1)	(2)	(3)	(4)
21. Benim için özel olan konularda sorularıyla beni sıkıştırırdı.	(1)	(2)	(3)	(4)
22. Ebeveyn olarak onun yapması gereken işleri bir şekilde ben yapardım.	(1)	(2)	(3)	(4)
23. Kendisini herkesten daha önemli görürdü.	(1)	(2)	(3)	(4)
24. Beni kontrol etmeye çalıştığını hissedirdim.	(1)	(2)	(3)	(4)
25. Kötü bir şey yaşadığımda beni suçlardı.	(1)	(2)	(3)	(4)
26. Benim kararlarımı kontrol etmeye çalışırdı.	(1)	(2)	(3)	(4)
27. Bir yarışmada veya sınavda en iyilerin arasında olmadığımda beni küçümserdi.	(1)	(2)	(3)	(4)
28. Benim için yapacağı iyi şeyleri başkalarının görebileceği zamanlarda yapardı.	(1)	(2)	(3)	(4)
29. Bir şeyler kötü gittiğinde sorumluluk almak yerine beni ya da başkalarını suçlardı.	(1)	(2)	(3)	(4)
30. Yaptığım iyi şeyleri görmez ya da değersiz bulurdu.	(1)	(2)	(3)	(4)
31. Annem öfkelenildiğinde onu sakinleştirmek bana düşerdi.	(1)	(2)	(3)	(4)
32. Bana karşı anlayışlıydı.	(1)	(2)	(3)	(4)

Ek-2. İlişki Doyumu Ölçeği (İDÖ)

Aşağıdaki sorulara 1'den (en düşük) 7'ye (en yüksek) kadar kaç puan verirsiniz işaretleyiniz.

	Düşük Yüksek						
	1	2	3	4	5	6	7
Sevgiliniz ihtiyaçlarınızı ne kadar iyi karşılıyor?							
Genel olarak ilişkiniz sizin ne kadar doyurucu?							
Diğerleri ile karşılaştırıldığında ilişkiniz ne kadar iyi?							
Ne kadar sıklıkla “keşke bu ilişkiye hiç girmeseydim” diyorsunuz?							
İlişkiniz ilişkiye başlarken sahip olduğunuz beklentileri ne ölçüde karşılıyor?							
Sevgilinizi ne kadar seviyorsunuz?							
İlişkinizde ne kadar probleminiz var?							

Ek-3. İdeal-Gerçek benlik Ölçeği (İGBKÖ)

	Açıklama: Aşağıdaki ifadeler sizin kendinize ilişkin duygu ve düşüncelerinizi içermektedir. Çalışmanın sağlıklı olabilmesi için ifadeler ilişkin gerçek duygu ve düşüncelerinizi yansıtmamız gerekmektedir. Bir ifade sizin için 'hiçbir zaman' uygun değilse '0' , 'bazen' o ifadenin geçerli olduğunu düşünüyorsanız '1' , 'çoğu zaman' geçerliyse '2' ve 'her zaman geçerliyse' '3' rakamını işaretlemeniz gerekmektedir. Tüm maddeler <i>cevaplanmalı ve boş madde bırakılmamalıdır.</i> Katkılarınız için teşekkür ederim.	Hiçbir zaman	Bazen	Çoğu Zaman	Herzaman
1	Üniversitede iyi notlar alabilecek kadar yetenekli olmak isterdim.	(0)	(1)	(2)	(3)
2	Üniversitede iyi notlar alabilecek kadar yeteneğim vardır	(0)	(1)	(2)	(3)
3	Üniversitede verilen ödevlerin üstesinden gelebilecek kadar zeki olmak isterdim.	(0)	(1)	(2)	(3)
4	Üniversitede verilen ödevlerin üstesinden gelebilecek kadar zekiyim	(0)	(1)	(2)	(3)
5	Üniversitedeki akademik yeteneğimle gurur duymak isterdim	(0)	(1)	(2)	(3)
6	Üniversitedeki akademik yeteneğimle gurur duyarım.	(0)	(1)	(2)	(3)
7	Üniversitede yaptığım akademik çalışmalardan hoşnut olmak isterdim	(0)	(1)	(2)	(3)
8	Üniversitede yaptığım akademik çalışmadan hoşnuttum	(0)	(1)	(2)	(3)
9	Üniversitede hedeflediğim sonuçları elde etmek isterdim	(0)	(1)	(2)	(3)
10	Üniversitede hedeflediğim sonuçları elde edebilirim	(0)	(1)	(2)	(3)
11	Üniversitede aldığım notlardan memnun olmak isterdim	(0)	(1)	(2)	(3)
12	Üniversitede aldığım notlardan memnunum.	(0)	(1)	(2)	(3)
13	Üniversitede başarıyla gurur duymak isterdim	(0)	(1)	(2)	(3)
14	Üniversitede başarıyla gerçekten gurur duyarım	(0)	(1)	(2)	(3)
15	Üniversitedeki akademik çalışmamdan doyum sağlamak isterdim.	(0)	(1)	(2)	(3)
16	Üniversitedeki akademik çalışmamdan gerçekten hoşnuttum	(0)	(1)	(2)	(3)
17	Üniversitede yaptığım akademik çalışmalarımın hoşnut olmak isterdim.	(0)	(1)	(2)	(3)
18	Üniversitede yaptığım akademik çalışmalarımın mutlu oluyorum	(0)	(1)	(2)	(3)
19	Üniversitede gerçekten çok başarılı olmak isterdim	(0)	(1)	(2)	(3)
20	Üniversitede gerçekten çok başarılıyım	(0)	(1)	(2)	(3)
21	Üniversitede sınıftaki diğer kişiler kadar iyi olduğumu hissetmek isterdim	(0)	(1)	(2)	(3)
22	Üniversitede sınıftaki diğer kişiler kadar iyiyimdir.	(0)	(1)	(2)	(3)
23	Kendimi üniversitedeki akademik yaşamın içinde hissetmek isterdim.	(0)	(1)	(2)	(3)
24	Kendimi üniversitedeki akademik yaşamın içinde hissediyorum	(0)	(1)	(2)	(3)
25	Üniversitede öğretim elemanlarıyla diyalog kurmak isterdim	(0)	(1)	(2)	(3)
26	Üniversitede öğretim elemanlarıyla diyalog kurabiliyorum	(0)	(1)	(2)	(3)
27	Derslerde kendimi iyi hissetmek isterdim	(0)	(1)	(2)	(3)
28	Derslere kendimi iyi hissederim	(0)	(1)	(2)	(3)
29	Üniversitede kendimden emin olmak isterdim	(0)	(1)	(2)	(3)
30	Üniversitede kendimden eminim	(0)	(1)	(2)	(3)
31	Benimle birlikte olmaktan hoşlanan benim yaşımda ve	(0)	(1)	(2)	(3)

	cinsiyetimde arkadaşlara sahip olmak isterdim				
32	Benimle birlikte olmaktan hoşlanan benim yaşımda ve cinsiyetimde arkadaşlara sahibim	(0)	(1)	(2)	(3)
33	Aynı cinsiyetten bana güvenen arkadaşlarımın olmasını isterdim	(0)	(1)	(2)	(3)
34	Aynı cinsiyetten bana güvenen arkadaşlara sahibim.	(0)	(1)	(2)	(3)
35	Aynı cinsiyetteki ve yaştaki diğer kişiler tarafından sevilen biri olmak isterdim	(0)	(1)	(2)	(3)
36	Aynı cinsiyetteki ve yaştaki diğer kişiler tarafından gerçekten sevilen biriyimdir	(0)	(1)	(2)	(3)
37	Aynı cinsiyetteki kişilerle iyi ilişkiler kurabilmeyi isterdim	(0)	(1)	(2)	(3)
38	Aynı cinsiyetteki kişilerle gerçekten iyi ilişkiler kurarım	(0)	(1)	(2)	(3)
39	Aynı cinsiyetteki arkadaşlarım için önemli biri olmayı isterdim	(0)	(1)	(2)	(3)
40	Aynı cinsiyetteki arkadaşlarım için gerçekten önemli biriyimdir	(0)	(1)	(2)	(3)
41	Benimle birlikte olmaktan hoşlanan yaşıtım ve karşı cinsiyetten kişilerle arkadaşlık kurmak isterdim	(0)	(1)	(2)	(3)
42	Benimle birlikte olmaktan hoşlanan yaşıtım ve karşı cinsiyetten kişilerle arkadaşlık kurmaktan gerçekten hoşlanırım	(0)	(1)	(2)	(3)
43	Karşı cinsten bana güvenen arkadaşlarımın olmasını isterdim.	(0)	(1)	(2)	(3)
44	Karşı cinsten bana güvenen arkadaşlara sahibim	(0)	(1)	(2)	(3)
45	Yaşıtımda ve karşı cinsiyetten kişilerce sevilen biri olmak isterdim	(0)	(1)	(2)	(3)
46	Yaşıtımda ve karşı cinsiyetten kişilerce gerçekten sevilen biriyimdir	(0)	(1)	(2)	(3)
47	Karşı cinsten kişilerle iyi ilişkiler kurabilmek isterdim	(0)	(1)	(2)	(3)
48	Karşı cinsten kişilerle gerçekten iyi ilişkiler kurabilirim	(0)	(1)	(2)	(3)
49	Karşı cinsten arkadaşlarım için önemli biri kişi olmak isterdim	(0)	(1)	(2)	(3)
50	Karşı cinsten arkadaşlarım için gerçekten önemli biriyimdir	(0)	(1)	(2)	(3)
51	Ailemin bana karşı adil olmasını isterdim	(0)	(1)	(2)	(3)
52	Ailem bana karşı gerçekten adildir	(0)	(1)	(2)	(3)
53	Ailemin bana güvenmesini isterdim	(0)	(1)	(2)	(3)
54	Ailem bana gerçekten güvenir	(0)	(1)	(2)	(3)
55	Ailemin beni sevmesini isterdim	(0)	(1)	(2)	(3)
56	Ailem beni gerçekten sever	(0)	(1)	(2)	(3)
57	Ailemin benimle gurur duyduğunu bilmek isterdim	(0)	(1)	(2)	(3)
58	Ailem benimle gerçekten gurur duyar	(0)	(1)	(2)	(3)
59	Evde aradığımı hissetmek isterdim	(0)	(1)	(2)	(3)
60	Evde gerçekten aradığımı hissediyorum	(0)	(1)	(2)	(3)
61	Çekici bir kişi olmak isterdim	(0)	(1)	(2)	(3)
62	Gerçekten çekici bir kişiyimdir	(0)	(1)	(2)	(3)
63	Olması gereken kadar hoş biri olmak isterdim	(0)	(1)	(2)	(3)
64	Gerçekten olması gereken kadar hoş biriyimdir	(0)	(1)	(2)	(3)
65	İyi bir fiziksel görünüme sahip olmak isterdim	(0)	(1)	(2)	(3)
66	Gerçekten iyi bir fiziksel görünüme sahibim.	(0)	(1)	(2)	(3)
67	Diğer kişilerin fiziksel görünüşümden hoşlandığını hissetmek isterdim	(0)	(1)	(2)	(3)
68	Diğer kişilerin gerçekten fiziksel görünüşümden hoşlandığını hissediyorum	(0)	(1)	(2)	(3)
69	Kendimle ilgili değiştirmek istediğim hiçbir şeyin olmamasını isterdim	(0)	(1)	(2)	(3)
70	Kendimle ilgili değiştirmek istediğim hiçbir şey yoktur	(0)	(1)	(2)	(3)

71	Kendime güvenmek isterdim	(0)	(1)	(2)	(3)
72	Kendime güvenirim	(0)	(1)	(2)	(3)
73	Neşeli bir kişi olmak isterdim	(0)	(1)	(2)	(3)
74	Gerçekten neşeli bir kişiyimdir	(0)	(1)	(2)	(3)
75	Kendimden hoşnut olmak isterdim	(0)	(1)	(2)	(3)
76	Gerçekten kendimden hoşnuttum	(0)	(1)	(2)	(3)
77	Kendime saygı duymak isterdim	(0)	(1)	(2)	(3)
78	Kendime saygı duyuyorum	(0)	(1)	(2)	(3)
79	Değerli bir kişi olmak isterdim	(0)	(1)	(2)	(3)
80	Değerli bir kişiyimdir	(0)	(1)	(2)	(3)
81	Güvenilir bir kişi olmak isterdim	(0)	(1)	(2)	(3)
82	Güvenilir biriyimdir	(0)	(1)	(2)	(3)
83	Dürüst bir kişi olmak isterdim	(0)	(1)	(2)	(3)
84	Dürüst bir kişiyimdir	(0)	(1)	(2)	(3)
85	Ailemin güvendiği biri olmak isterdim	(0)	(1)	(2)	(3)
86	Ailemin güvendiği biriyimdir	(0)	(1)	(2)	(3)
87	Arkadaşlarımın güvenebildiği biri olmak isterdim	(0)	(1)	(2)	(3)
88	Arkadaşlarımın güvenebildiği biriyimdir	(0)	(1)	(2)	(3)
89	Diğer kişiler tarafından değerli bir kişi olarak görülme isterdim	(0)	(1)	(2)	(3)
90	Diğer kişiler tarafından değerli bir kişi olarak görülürüm	(0)	(1)	(2)	(3)

Ek-4. Romantik İlişki Odaklı Obsesyon ve Kompulsiyon Ölçeği (RİOKÖ)

Aşağıda insanların romantik ilişkilerinde yaşayabilecekleri deneyimlere ilişkin ifadeler yer almaktadır. **Sizin** yakın ilişkilerinizde neler yaşadığınızı değerlendirmek istiyoruz. Lütfen aşağıdaki ifadelerin yakın ilişkilerinizde deneyimlediğiniz düşünce ve davranışları ne ölçüde yansıttığını belirtiniz. “Partner” ifadesiyle romantik ilişki içinde olduğunuz kişi (eş, sevgili, nişanlı, sözlü vb.) kastedilmektedir.

Rakamlar aşağıda görülen sözlü ifadelere denk gelmektedir:

Bana hiç uygun değil. 0	Bana biraz uygun. 1	Bana orta düzeyde uygun. 2	Bana oldukça uygun. 3	Bana çok uygun. 4
----------------------------	------------------------	-------------------------------	--------------------------	----------------------

1.	Partnerimi gerçekten sevmediğim fikrini aklımdan çıkaramam.	0	1	2	3	4
2.	Partnerimle ilgili şüphelerimi aklımdan kolaylıkla çıkarabilirim.	0	1	2	3	4
3.	İlişkimden sürekli şüphe duyarım.	0	1	2	3	4
4.	Partnerimin bana olan sevgisiyle ilgili şüphelerimi aklımdan çıkarmakta zorlanırım.	0	1	2	3	4
5.	İlişkimin doğru olup olmadığını tekrar tekrar kontrol ederim.	0	1	2	3	4
6.	Sürekli, partnerimin beni gerçekten sevdiğine dair kanıt ararım.	0	1	2	3	4
7.	Partnerimi neden sevdiğimi kendime tekrar tekrar hatırlatmam gerektiğini hissederim.	0	1	2	3	4
8.	Partnerimin beni sevdiğinden eminim.	0	1	2	3	4
9.	İlişkimde bir şeylerin “doğru olmadığına” dair düşüncelerden aşırı derecede rahatsız olurum.	0	1	2	3	4
10.	Partnerime olan sevgimden sürekli şüphe duyarım.	0	1	2	3	4
11.	Partnerime sürekli beni sevip sevmediğini sorarım.	0	1	2	3	4
12.	Sık sık ilişkimin “doğru” olduğuna dair onay ararım.	0	1	2	3	4
13.	Partnerimin aslında benimle birlikte olmak istemediği düşüncesi beni sürekli rahatsız eder.	0	1	2	3	4
14.	Partnerimi ne kadar sevdiğimi tekrar tekrar kontrol etmem gerektiğini hissederim.	0	1	2	3	4

Ek-5. Etik Kurul Onayı

Evrak Tarih ve Sayısı: 13.03.2023-80895



T.C.
İSTANBUL AYDIN ÜNİVERSİTESİ REKTÖRLÜĞÜ
Lisansüstü Eğitim Enstitüsü Müdürlüğü

Sayı : E-88083623-020-80895
Konu : Etik Onayı Hk.

13.03.2023

Sayın Alime IŞIK ÇETİN

Tez çalışmanızda kullanmak üzere yapmayı talep ettiğiniz anketiniz İstanbul Aydın Üniversitesi Etik Komisyonu'nun 02.03.2023 tarihli ve 2023/02 sayılı kararıyla uygun bulunmuştur. Bilgilerinize rica ederim.

Dr.Öğr.Üyesi Mehmet Sencer GİRGİN
Müdür Yardımcısı

Bu belge, güvenli elektronik imza ile imzalanmıştır.

Belge Doğrulama Kodu : BSM4CJA3C3 Pin Kodu : 64042 Belge Takip Adresi : <https://www.turkiye.gov.tr/istanbul-aydin-universitesi-ebys?>
Adres : Beşyol Mah. İnönü Cad. No:38 Sefaköy , 34295 Küçükçekmece / İSTANBUL Bilgi için : Tuğba SÜNNETÇİ
Telefon : 444 1 428 Unvanı : Yazı İşleri Uzmanı
Web : <http://www.aydin.edu.tr/> Kep Adresi : iau.yazisleri@iau.hs03.kep.tr Tel No : 31002

ÖZGEÇMİŞ

Ad-Soy Ad: Alime IŞIK ÇETİN

Öğrenim Durumu

Yüksek Lisans: 2023, İstanbul Aydın Üniversitesi Klinik Psikoloji

Lisans: 2015, Anadolu Üniversitesi Eğitim Bilimleri Fakültesi Psikolojik
Danışmanlık ve Rehberlik

Lise: 2010, Şevkiye Özel Anadolu Öğretmen Lisesi

Mesleki Deneyim

Mart 2016'dan beri MEB personeli olarak anaokulu, ilkokul, ortaokul ve lise kademelerinde okul psikolojik danışmanı olarak görev aldı. Lise kademesinde okul psikolojik danışmanı olarak görev almaya devam etmektedir.

